

ASPIRATORI INDUSTRIALI PER OLIO E TRUCIOLO

RAM OIL 1000 AV

ASPIRATORE INDUSTRIALE PER FANGHI E MORCHIE



POTENZA
5,5 kW - 7,5 HP



APPLICAZIONE
Fanghi e morchie



CAPACITA'
1000 lt

VANTAGGI

- Filtra e riutilizza oli lubrificanti e da taglio
- Raccolta liquidi e gestione del truciolo semplificati
- Possibilità di aspirazione e scarico liquidi simultanei
- Robusta costruzione in acciaio verniciato

HIGHLIGHTS

UNITÀ ASPIRANTE

L'unità di aspirazione è una pompa a palette con uno speciale sistema di aspirazione che genera una depressione pari a 900 mBar. In questo specifico modello l'unità della pompa è direttamente collegata al motore elettrico. Il sistema è equipaggiato di una valvola di sicurezza che garantisce il lavoro continuativo in completa sicurezza.

UNITÀ FILTRANTE

Il liquido raccolto attraversa un filtro liquidi con un'efficienza di 150 μ ed un cestello grigliato, che intrappolano i trucioli e ne semplificano lo smaltimento. In questo modo è possibile separare anche le più piccole particelle solide, rendendo il liquido filtrato adatto per il riutilizzo.

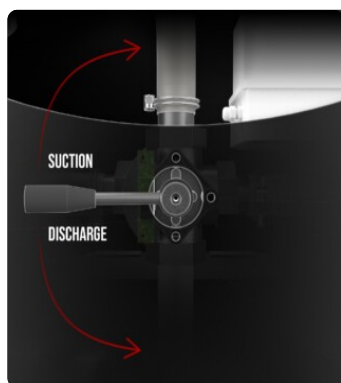
SISTEMA DI SCARICO LIQUIDO

Una pratica leva, posizionata nella parte posteriore dell'aspiratore consente il rapido passaggio dalla fase di aspirazione a quella di svuotamento del contenitore. Il sistema di inversione di flusso utilizza l'aria di scarico garantendo l'efficienza e la rapidità dell'operazione.

KIT ACCESSORI INCLUSO

Un kit di accessori completo e funzionale è incluso nella dotazione standard dell'aspiratore

DATI TECNICI
MOTORE

Tipologie	Pompa a lobi
Potenza	5,5 kW - 7,5 HP
Frequenza	50/60 Hz
Voltaggio	400 V
Vuoto in continuo	800 mBar
Massima portata d'aria	300 m ³ /h
Classe di isolamento	55 F IP
Livello di rumorosità	82 dB(A)

MACCHINA

Bocca aspirante	50 Ø mm
Sistema di raccolta	Contenitore in acciaio
Capacità solido	40 lt
Capacità liquido	1000 lt
Sistema di scarico liquidi	Inversione di flusso
Dimensioni	940 x 1650 mm
Altezza	1880 mm
Peso	460 Kg
Separazione solido	Cestello grigliato

FILTRAZIONE

Tipologia filtro primario	Sacco
Media	Polipropilene 150 μ m

OPZIONI

ALTRE OPZIONI

60[✓] HZ

60 HZ

Disponibile in versione 60Hz



BOCCAPORTO D'ISPEZIONE

Portello per ispezione e manutenzione interna dell'aspiratore

ACCESSORI



P12355

OLIO E TRUCIOLO KIT PRO Ø 50MM

Kit completo di accessori specifici per applicazione aspirazione olio e trucioli in diametro 50 mm