

EXTRACTOARE DE FUM DE SUDURĂ

XM TORCH 2M

ASPIRATOR INDUSTRIAL PENTRU FUMUL DE SUDURĂ



Urmăriți videoclipul!



PUTERE
2,6 kW - 3,5 HP



APLICARE
Fumul de sudură



CAPACITATE
20 Lt

CARACTERISTICI

- Compact și manevrabil
- Filtrare în mai multe etape pentru siguranță maximă a operatorului
- Construcție robustă din oțel vopsit
- Posibilitatea de operare de la distanță direct de la aparatul de sudură

HIGHLIGHTS

UNITATE DE ASPIRAȚIE

Aspirația este asigurată de 1/2 motoare by-pass controlate de comutatoare independente, permițând operatorului să controleze performanța de aspirație. Motoarele se află în interiorul unei carcase robuste, cu un burete izolator pentru a menține un nivel redus de zgomot.

UNITATE DE FILTRARE

Filtrarea este garantată de un cartuș filtrant din poliester din clasa M (eficiență de filtrare 1 micron) cu o suprafață de filtrare ridicată, care garantează trecerea aerului chiar și cu un filtru murdar.

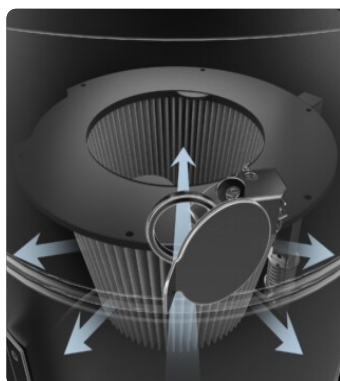
SISTEM DE CURĂȚARE A FILTRULUI JC

Echiptat cu sistemul de curățare a filtrelor JetClean®. Datorită presiunii diferite dintre exteriorul și interiorul aspiratorului, sistemul generează un flux de aer prin cartuș care dislocă praful de pe suprafața filtrului, menținând filtrul eficient în timpul funcționării și fără a opri aspirația.

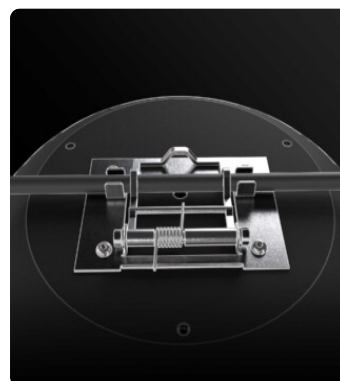
CONTROL DE LA DISTANȚĂ

Prin trecerea cablului electric al sudorului prin clemă, unitatea de aspirare începe să aspire atunci când operatorul începe să sudeze și se oprește la câteva secunde după ce torța este oprită.

DATE TEHNICE
MOTOR

Tipuri	By-pass
Putere	2,6 kW - 3,5 HP
Frecvență	50/60 Hz
Tensiune	230 V
Vacuum continuu	250 mBar
Debitul maxim de aer	380 m3/h
Nivelul de zgomot	72 dB(A)
Control de la distanță	Cablu de legare la pământ

MAȘINĂ

Intrare aspirație	50 Ø mm
Sistemul de colectare	Container din oțel
Capacitate	20 Lt
Dimensiuni	534 x 471 mm
Înălțime	983 mm
Greutate	38 Kg

FILTRARE

Tip de filtru primar	Cartuș
Suprafața filtrului	16000 cm ²
Clasa de filtrare EN 60335-2-69	M
Media	Poliester acoperit cu PTFE
Sistem de curățare a filtrelor	Jet Clean
JetClean ghilotină	Inclusiv

OPȚIUNI

SUPPORT FILTRU DISPONIBIL



HEPA 13
Filtru absolut (EN 1822)
35.000 cm² filter surface
H13 Class Filter (EN 1822)
Glass fiber



HEPA 14
Filtru absolut (EN 1822)
22.000 cm² filter surface
H14 Class Filter (EN 1822)
Glass fiber

STRUCTURA ȘI OPȚIUNILE

60^{Hz}

60 HZ
Disponibil în versiunea 60Hz



GARANȚIE DE 3 ANI
Achiziționând filtrul de schimb împreună cu aspiratorul



BX
Coș din oțel inox AISI 304



GRD
Pregătire

ACCESORII



P13638
KIT STANDARD Ø 40MM
Kit de accesorii de bază, diametru de 50 mm, pentru aspirarea solidelor și lichidelor



P12301
REDUCTIE DIN CAUCIUC PENTRU FURTUNUL PUR Ø 50/40
Mufă reductoare 50/40 mm, antistatică, din cauciuc, pentru conectarea furtunelor din poliuretan cu spirală metalică încorporată

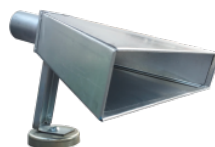

P12000
CAP FIX DE ASPIRARE, DREPTUNGIULAR (400X50MM)
Hota de aspirație din oțel zincat pentru colectarea fumurilor sau a prafului în suspensie. Conexiune pentru conducta cu diametrul de 50 mm