

ASPIRADORES INDUSTRIALES PARA ACEITE Y VIRUTAS

RAM OIL 280

ASPIRADOR INDUSTRIAL PARA ACEITES LUBRICANTES Y VIRUTAS



Ver el vídeo!



POTENCIA
2,2 kW - 3 HP



APLICACIÓN
Mezcla de aceites,
lubricantes y virutas



CAPACIDAD
280 lt

CARACTERÍSTICAS

- Filtra y reutiliza los aceites lubricantes y de corte
- Posibilidad de aspiración y descarga simultánea de líquidos
- Recogida de líquidos y gestión de virutas simplificadas
- Robusta construcción de acero pintado

HIGHLIGHTS

UNIDAD DE SUCCIÓN

La unidad de aspiración es una turbina de canal lateral con acoplamiento directo entre el motor y el impulsor. La turbina está equipada con una válvula de seguridad que garantiza un funcionamiento continuo y sin mantenimiento. La turbina incluye de serie un silenciador metálico que garantiza un bajo nivel de ruido.

UNIDAD DE FILTRACIÓN

El líquido recogido pasa a través de un filtro para líquidos con una eficacia de 150µ y una cestilla con rejilla, que atrapan las virutas y simplifican su eliminación. De este modo, se pueden separar incluso las partículas sólidas más pequeñas, lo que hace que el líquido filtrado sea apto para su reutilización.

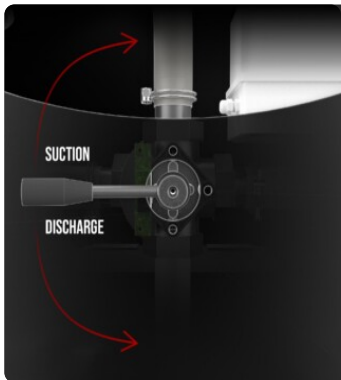
SISTEMA DE DESCARGA DE LÍQUIDO

Una práctica palanca situada en la parte trasera del aspirador permite alternar rápidamente entre la aspiración y el vaciado del contenedor. El sistema de flujo inverso utiliza el aire de escape, garantizando un funcionamiento eficaz y rápido.

KIT DE ACCESORIOS INCLUIDO

En el equipamiento de serie del aspirador se incluye un completo y funcional kit de accesorios

DATOS TÉCNICOS
MOTOR

Tipo	Turbina de canal lateral
Potencia	2,2 kW - 3 HP
Frecuencia	50/60 Hz
Voltaje	400 V
Depresión en continuo	220 mBar
Caudal máximo de aire	220 m3/h
Clase de aislamiento	55 F IP
Nivel de ruido	72 dB(A)

MÁQUINA

Boca de aspiración	50 Ø mm
Sistema de recogida	Contenedor de acero
Capacidad de sólidos	40 lt
Capacidad de líquidos	280 lt
Sistema de drenaje de líquidos	Inversión del flujo
Dimensiones	700 x 1450 mm
Altura	1400 mm
Peso	220 Kg
Kit de accesorios incluido	P12352
Separación de sólidos	Cesta de rejilla
Separación de líquidos	Filtro de líquidos de 150 µm
Válvula de seguridad	Válvula de alivio

FILTRACIÓN

Tipo de filtro primario	Saco
Media	Polipropileno 150µm

OPCIONES

ESTRUCTURA Y OPCIONES

60  **HZ**

60 HZ

Disponible en versión de 60 Hz



BIS - ESCOTILLA DE INSPECCIÓN

Escotilla para la inspección y el mantenimiento internos del aspirador



BOMBA DE DESCARGA DE LÍQUIDOS

Permite la aspiración y descarga simultáneas de líquido

ACCESORIOS



P12355

KIT ACEITE Y VIRUTAS PRO Ø 50MM

Kit completo de accesorios específicos para aplicación de aspiración de aceite y virutas de 50 mm de diámetro