

ASPIRADORES INDUSTRIALES ATEX Y ACD

MINIAIR 3GD Z2-22

ASPIRADOR INDUSTRIAL ATEX DE AIRE COMPRIMIDO



APLICACIÓN

Polvos, sólidos y virutas



CAPACIDAD

45 Lt

CARACTERÍSTICAS

- Adecuado y seguro para trabajos intensivos en zonas Atex 2 o 22
- Alta capacidad y eficiencia de filtración
- Alimentado por aire comprimido
- Múltiples opciones de construcción disponibles

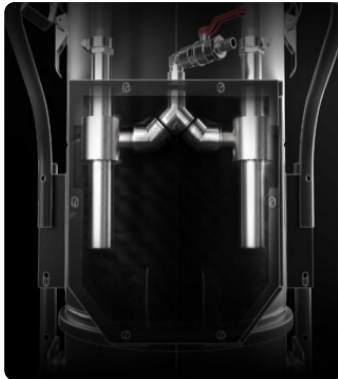
HIGHLIGHTS

UNIDAD DE SUCCIÓN

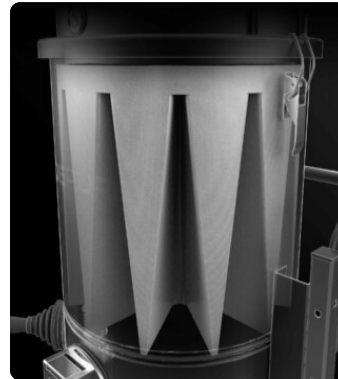
La aspiración es generada por dos eyectores que generan, sin el uso de elementos mecánicos, un vacío considerable en el interior de la cámara, posibilitando así la aspiración.

UNIDAD DE FILTRACIÓN

La filtración está asegurada por un filtro de estrella de poliéster de clase M (eficacia filtrante de 1 micra) con una elevada superficie filtrante, que garantiza el paso del aire incluso con el filtro obstruido.

SISTEMA DE LIMPIEZA DEL FILTRO

Un sacudidor de filtro manual ergonómico permite limpiar el filtro fácil y rápidamente, eliminando el polvo y los residuos de la superficie del filtro.

UNIDAD DE RECOGIDA

El material se recoge dentro de un contenedor de acero inoxidable AISI 304, con un manija metálica que permite liberarlo, para evitar las chispas que podría generar la carga electrostática.

DATOS TÉCNICOS
MOTOR

Tipo	Eyector Venturi
Depresión en continuo	500 mBar
Caudal máximo de aire	300 m3/h
Nivel de ruido	73 dB(A)
Aire necesario	2500 lt/min
Presión requerida	6 - 8 Bar

MÁQUINA

Marcado Atex	II 3GD Ex htc IIIB T100°C Gc/Dc
Categoría EX	3GD
Temperatura de uso	-20/+40 C°
Boca de aspiración	70 Ø mm
Sistema de recogida	Contenedor de acero inoxidable AISI304
Capacidad	45 Lt
Dimensiones	550 x 620 mm
Altura	1150 mm
Peso	42 Kg

FILTRACIÓN

Tipo de filtro primario	Estrella
Superficie filtrante	15000 cm2
Clase de filtrado EN 60335-2-69	M
Media	Poliéster Antiestático
Sistema de limpieza de filtros	Manuel

OPCIONES

MEDIOS DE FILTRO DISPONIBLES



HEPA 14

Filtro absoluto (EN 1822)
22.000 cm² superficie filtrante
Filtro antiestático clase H14 (EN 1822)
Fibra de vidrio



PTFE ANT

Filtro antiestático PTFE (M clase EN 60335-2-69)

ESTRUCTURA Y OPCIONES



GARANTÍA DE 3 AÑOS

Al comprar el filtro de repuesto junto con el aspirador

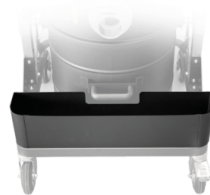

AB

Contenedor por accesorios



GX

Cámara y contenedor en acero INOX AISI 304á

ACCESORIOS



P12377

KIT ANTIESTÁTICO PRO Ø 50MM

Kit completo de accesorios antiestáticos para aplicación con aspirador ATEX de 50 mm de diámetro



P13642

KIT ANTIESTÁTICO PRO Ø 40MM

Kit completo de accesorios antiestáticos para aplicación con aspirador ATEX de 40 mm de diámetro



P12378

KIT STARTER ANTIESTÁTICO Ø 50MM

Kit básico de accesorios antiestáticos para aplicación con aspirador ATEX de 50 mm de diámetro



P13641

KIT STARTER ANTIESTÁTICO Ø 40MM

Kit básico de accesorios antiestáticos para aplicación con aspirador ATEX de 40 mm de diámetro