



MANUEL
D'UTILISATION
ET D'ENTRETIEN
SÉRIE
M 100 OIL

INDEX :

1. SECTION D'INFORMATIONS

1.1	Préface	4
1.2	Identification des parties principales.....	6
1.3	Pièces en option	7
1.4	Données d'identification du fabricant	7
1.5	Plaquette d'identification.....	7
1.6	Utilisations prévues.....	7
1.7	Conditions environnementales permises.....	7
1.8	Niveau de bruit.....	8
1.9	Données techniques	9
1.10	Garantie.....	10
2.1	Informations sur la sécurité	11
2.2	Prescriptions de sécurité	12
2.3	Plaquettes et symboles de sécurité.....	14
2.4	Risques résiduels	16
2.5	Directives appliquées.....	16
3.1	Manutention.....	17
3.2	Déballage	18
3.3	Installation.....	20
4.1	Description des commandes.....	22
4.2	Cycle de travail	23
4.3	Vidange du conteneur des parties solides.....	25
4.4	Vidange du conteneur à liquides	27
4.5	Stockage - mise hors-service.....	28
5.1	Remarques.....	29
5.2	Normes générales de sécurité	30
5.3	Lavage et remplacement filtre brouillards oléagineux.....	32
5.4	Lavage ou remplacement du filtre lavable.....	33
5.5	En cas d'anomalie de fonctionnement	35
5.6	Mise au rebut.....	36



1. SECTION D'INFORMATIONS



Ce manuel fait partie intégrante de l'aspirateur. Lire attentivement ce manuel et les annexes fournies. La connaissance des instructions contenues est indispensable pour utiliser l'aspirateur et effectuer l'entretien dans des conditions de sécurité

IMPORTANT - La marque et le logo DEPURECO présents dans ce document se réfèrent et appartiennent à **DEPURECO INDUSTRIAL VACUUMS S.r.l.**

Ce document est la propriété exclusive de DEPURECO S.r.l. La reproduction en est donc interdite, par quelque moyen que ce soit (graphique, informatique, etc.), qu'elle soit partielle ou totale, sans l'autorisation de la Direction de l'entreprise.

1.1 Préface

Cher client,

Nous vous remercions d'avoir choisi DEPURECO et nous vous félicitons pour l'achat d'un aspirateur DEPURECO de la série M 100 OIL

Nous avons préparé ce manuel afin de vous permettre d'apprécier pleinement la qualité de cette machine.

Nous vous recommandons de le lire entièrement avant d'utiliser la machine pour la première fois.

Dans ce manuel, se trouvent des informations, des conseils et des avertissements importants pour l'utilisation de l'aspirateur : ceci vous aidera à exploiter au mieux les capacités techniques de votre machine.

Il est recommandé de lire attentivement les messages, les avertissements et les indications précédés de ces symboles :



Pour la sécurité des personnes



Pour l'intégrité de l'aspirateur



Pour la sauvegarde de l'environnement



Cet aspirateur a été conçu pour aspirer les poussières et les résidus d'usinage.

Les liquides aspirés tendent à se déposer dans le récipient en dessous (dans le cas de liquides contenant des corps solides, ces derniers se déposeront dans le panier interne du récipient). Les liquides en suspension sont transportés par le flux d'air jusqu'à ce qu'ils se déposent sur la surface du filtre à brouillards huileux, situé en haut de la chambre de filtration.

Ce manuel décrit les modèles suivants :

M 100 OIL

L'aspirateur est muni des filtres suivants :

- ❑ **FILTRE BROUILLARDS CLEAN OIL**
- ❑ **FILTRE LAVABLE RAM/FROG**

Ce manuel vous fournit toutes les informations nécessaires pour l'utilisation et l'entretien de votre aspirateur.

Ce modèle spécifique a été soumis à un test sévère afin de garantir la fiabilité maximale ; son bon fonctionnement et sa durée dépendent d'un bon entretien et de l'attention consacrée à son utilisation.

Ce manuel fait partie intégrante de l'aspirateur et doit l'accompagner jusqu'à sa démolition.

En cas de perte ou d'endommagement, il faudra en demander une copie de remplacement à DEPURECO INDUSTRIAL VACUUMS S.r.l. (qui sera appelée par la suite simplement DEPURECO).

Les informations techniques contenues dans ce manuel appartiennent à DEPURECO et doivent être considérées comme étant de nature réservée.

La reproduction, même partielle, du projet graphique, du texte et des illustrations est interdite par la loi.

Certains détails représentés dans les illustrations présentes dans ce manuel pourraient être différents de ceux de votre aspirateur. Ceci, parce que certains composants pourraient avoir été enlevés afin de garantir une plus grande clarté des illustrations.

Ce manuel, pour être plus pratique à consulter, est divisé en sections qui sont identifiées par des symboles graphiques.

Les sujets traités dans ce manuel sont ceux qui sont exigés par la Directive Machines 2006/42/CE et les données techniques indiquées dérivent du dossier technique présent dans les archives chez DEPURECO.

Par référence à la Règlementation 1907/2006/CE (REACH), DEPURECO déclare que ses produits ne contiennent aucune des substances dites *extrêmement préoccupantes* - SVHC c'est-à-dire Substances of Very High Concern - indiquées dans la Liste des substances candidates.

Ce manuel doit être conservé dans un lieu accessible à tout le personnel préposé à l'utilisation et à l'entretien de l'aspirateur.



Ce manuel fait partie intégrante de l'aspirateur. Lire attentivement ce manuel et les annexes fournies. La connaissance des instructions contenues est indispensable pour utiliser l'aspirateur et effectuer l'entretien dans des conditions de sécurité

1.2 Identification des parties principales



1. Tête aspirateur avec commande de marche/arrêt
2. Poigne pour déplacement
3. Chambre de filtration
4. Bouche d'aspiration
5. Récipient de collecte des déchets
6. Indicateur de niveau des liquides
7. Poignée pour décrochage/accrochage conteneur



1.3 Pièces en option

Selon l'application de l'aspirateur, chez DEPURECO une vaste gamme d'autres accessoires est disponible en option.

1.4 Données d'identification du fabricant

DEPURECO INDUSTRIAL VACUUMS S.r.l.

Corso Europa 609 - 10088 Volpiano (TO) - ITALIE

tél. +39 011 98 59 117 - **ffax** +39 011 98 59 326 | N° T.V.A. 02258610357

courriel : depureco@depureco.com - site web : www.depureco.com

1.5 Plaquette d'identification

Pour toute communication avec le fabricant ou le revendeur, il faut toujours fournir les données indiquées sur la plaquette d'identification de l'aspirateur.

DEPURECO S.r.l.			Corso Europa 609 - 10088 Volpiano (TO) - ITALIA tel. +39 011 98 59 117 - fax +39 011 98 59 326 MADE IN ITALY	
Mod.		Volt		
Serial N°	kW	Amp	Hz	
Dust class	IP	Kg	Year	

1.6 Utilisations prévues

Ce modèle d'aspiration a été conçu, construit et protégé pour un usage exclusivement industriel et professionnel d'aspiration de liquides et/ou liquides avec présence de corps solides, non inflammables et non nocifs.

Une utilisation différente est considérée comme **INCORRECTE**.

1.7 Conditions environnementales permises

Pour garantir le bon fonctionnement de l'aspirateur, celui-ci doit être placé à l'abri des agents atmosphériques (pluie, grêle, neige, brouillard, particules en suspension, etc.), à une température ambiante comprise entre 5° et 45°C, et dans un milieu dont l'humidité n'est pas supérieure à 70%.

Le milieu de travail doit être propre, suffisamment lumineux et sans atmosphère potentiellement explosive.



1.8 Niveau de bruit

Les tests du niveau sonore effectués sur ces modèles spécifiques d'aspirateur révèlent un niveau de pression sonore de

M 100 OIL

72 dB(A)



ATTENTION !

Pour les niveaux de pression sonore supérieurs à 85 dB(A), les travailleurs doivent être protégés par des équipements de protection individuelle (EPI) comme par exemple des protections acoustiques individuelles homologuées.



Pour ces conditions, il est nécessaire de fournir aux travailleurs une formation et une information sur les risques dérivant de l'exposition au bruit.



1.9 Données techniques

	U.M.	M 100 OIL
Poids*	[Kg]	90
Dimensions d'encombrement**	[mm]	700 x 450 x 1400
Tension / Fréquence	[V]- [Hz]	230 - 50/60
Puissance	[kW -HP]	3,9 - 5,2
Dépression maximale	[mBar]	250
Débit d'air	[m³/h]	570
Bruit	[dB-A]	72
Temps remplissage	[L/s]	100/26
Capacité conteneur solides	[L]	50
Capacité conteneur liquides	[L]	100

(*) poids sans emballage, poids emballage = 18 Kg

(**) encombrement machine sans emballage



1.10 Garantie

DEPURECO garantit ce modèle d'aspirateur pendant une période de 12 mois à partir de la date d'achat, indiquée sur la facture fiscale au moment de la livraison du produit.

La garantie déchoit si l'aspirateur a été réparé par des personnes non autorisées, ou en cas d'utilisation d'équipements, d'accessoires ou de composants non fournis ou non autorisés par DEPURECO, ou pour lesquels le retrait du numéro de série est constaté (pendant la période de garantie).

DEPURECO s'engage à réparer ou remplacer gratuitement les parties ou les composants qui, pendant la période de garantie, seraient défectueux depuis la fabrication.

La réparation est effectuée exclusivement auprès de notre siège ou dans le centre d'assistance que nous indiquons, et doit parvenir franco de port (frais de transport à la charge de l'utilisateur, sauf en cas d'accord différent).

La garantie ne comprend pas le nettoyage des organes de fonctionnement.

La facture fiscale doit être présentée au personnel technique autorisé qui effectue la réparation, ou elle doit accompagner l'aspirateur en cas d'expédition.

Les défauts non clairement attribués au matériel ou à la fabrication seront examinés exclusivement auprès de notre siège ou du Centre d'Assistance Technique que nous indiquerons.

Si la réclamation était injustifiée, tous les frais de réparation et/ou de remplacement des parties seront à la charge de l'acheteur.

Dans tous les cas, sont exclus de la garanties : les dommages accidentels à cause du transport, du manque de soin ou du mauvais traitement, d'un usage impropre, non conforme aux avertissements indiqués sur ce manuel ou dérivant de phénomènes qui ne dépendent pas de l'utilisation normale / du fonctionnement normal de l'aspirateur.

DEPURECO décline toute responsabilité pour d'éventuels dommages aux personnes ou aux choses, causés par une utilisation mauvaise ou imparfaite de l'aspirateur.

Pour tout litige, c'est le Tribunal de Turin (Italie) qui est compétent.



Pour bénéficier de la garantie : visiter le site www.depureco.com ou photocopier le formulaire situé à la dernière page de ce manuel et le remplir entièrement (de préférence en lettres majuscules) et l'envoyer par fax à Depureco au numéro + **39 011 98 59 117**



En cas de doutes, ne pas interpréter ! Téléphonnez immédiatement à votre revendeur !



2. SECTION SÉCURITÉ

2.1 Informations sur la sécurité



Aux termes du Décret Législatif 81/08 et intégrations/modifications suivantes, le Responsable de la Sécurité est dans l'obligation de former, d'informer et d'entraîner les travailleurs sur les risques liés à l'utilisation de l'aspirateur, afin que ceux-ci soient en mesure de protéger leur intégrité et celle des autres.

Le non respect des normes ou précautions de base sur la sécurité pourrait causer des accidents pendant l'utilisation, l'entretien et la réparation de l'aspirateur. Un accident peut souvent être évité en reconnaissant les potentielles situations dangereuses avant qu'elles n'aient lieu. Une formation adéquate en est la condition fondamentale.

DEPURECO ne peut en aucun cas être considérée comme responsable d'accidents ou de dommages résultant de l'utilisation de l'aspirateur de la part d'un personnel non adéquatement formé, ou l'ayant utilisé de façon impropre ; même chose pour le non respect, même partiel, des normes contre les accidents et des procédures d'intervention contenues dans ce manuel.

Les précautions de sécurité et les avertissements sont indiquées dans ce manuel et sur le produit même.

En ne faisant pas attention à ces messages de danger, l'opérateur peut causer des accidents ayant de graves conséquences pour lui-même et pour les autres personnes.

Les messages de sécurité sont mis en évidence avec les symboles suivants :



ATTENTION !

Ces messages, s'ils ne sont pas respectés, pourraient causer des dommages à l'opérateur



ATTENTION !

Ces messages, s'ils ne sont pas respectés, pourraient causer des dommages à l'aspirateur



ATTENTION ! Ces messages, s'ils ne sont pas respectés, pourraient causer des dommages à l'environnement



DEPURECO conçoit et réalise avec soin les appareils et leurs accessoires, en trouvant et en compensant tous les risques possibles liés à l'utilisation. En cas d'utilisation d'outils, de procédures, de méthodes de travail ou de techniques de travail non expressément prévues par DEPURECO, il faudra s'assurer auparavant qu'il n'existe pas de danger pour soi et pour les autres ; la responsabilité de DEPURECO est de toute façon exclue.

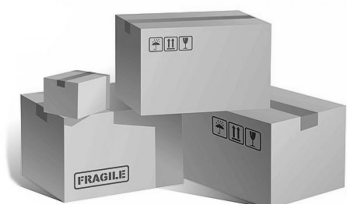

Utiliser exclusivement des pièces de rechange originales

Depureco décline toute responsabilité en cas d'utilisation de

2.2 Prescriptions de sécurité



ATTENTION !

Les indications fournies ci-dessous jouent un rôle important pour prévenir complètement de tous les dangers que l'on peut rencontrer en travaillant avec l'aspirateur. Cependant, elles ne pourront servir sans la compétence et le bon sens de la personne qui travaille, comme cadre global pour une prévention soignée des accidents.

Dans chaque section, sont indiquées d'autres prescriptions de sécurité spécifiques pour les différentes opérations.

ATTENTION !

- L'utilisation de cet aspirateur est permise à des personnes adultes, formées de façon adéquate.
- Cet aspirateur est adapté à un usage industriel, par exemple : usines, entrepôts, ateliers.
- Effectuer le branchement électrique à un réseau équipé de mise à la terre efficace.
- Bloquer toujours l'aspirateur, grâce au dispositif de blocage prévu sur la roue pivotante, pendant les opérations d'aspiration
- Cet aspirateur n'est pas équipé pour l'utilisation dans des milieux corrosifs ou potentiellement explosifs.



- Veiller à ce que l'aspirateur soit débarrassé de corps étrangers comme les déchets, l'huile, les outils et autres objets pouvant endommager le fonctionnement et causer des dommages aux personnes.
- Éviter l'utilisation de solvants inflammables ou toxiques comme l'essence, le benzène, l'éther et l'alcool pour le nettoyage.
- Éviter le contact prolongé avec les solvants et l'inhalation de leurs vapeurs.
- Éviter l'utilisation près des flammes libres ou des sources de chaleur ; garantir une aération adéquate.
- Ne jamais utiliser l'aspirateur sans le filtre.
- Ne jamais aspirer les mégots de cigarette allumés : le(s) filtre(s) peuvent prendre feu.
- Ne pas aspirer d'essence ou en général de liquides inflammables.
- S'assurer que tous les abris et les protections soient en place et que tous les dispositifs de sécurité soient présents et efficaces.
- Ne pas porter de vêtements détachés ou pendants comme les cravates, les écharpes, les vêtements déchirés pouvant s'accrocher ou être capturés par l'aspirateur.
- Ne pas ouvrir le conteneur quand l'aspirateur est en marche.
- Les lignes de rallonge, les dispositifs de raccord par enclenchement et les adaptateurs ne sont pas admis.
- L'utilisation de l'aspirateur sur des machines opératrices n'est pas permise
- Il est interdit de monter sur l'aspirateur.
- Ne pas toucher les fils électriques, les interrupteurs, les boutons, etc. avec les mains mouillées.
- Contrôler régulièrement l'intégrité du câble d'alimentation.
- Pendant l'utilisation de l'aspirateur industriel, certains composants (bornes de moteur, corps de moteur, notamment) peuvent atteindre des températures élevées.
- Pendant les opérations de restauration des conditions originales de travail, le personnel préposé doit vérifier qu'à la fin de la procédure opérationnelle, les conditions normales de sécurité de l'aspirateur soient de nouveau garanties ; notamment les dispositifs de sécurité et les abris de protection concernés par l'opération.
- En cas d'installation, de la part du client, sur l'aspirateur, d'un outil non fourni par DEPURECO, il faut vérifier que les conditions de sécurité exigées par la Directive Machines 2006/42/CE, soient maintenues ; DEPURECO n'assume de toute façon aucune responsabilité sur d'éventuels incidents dérivant de l'utilisation de cette partie.
- Les dommages structurels, les modifications, les altérations ou réparations impropres peuvent modifier les capacités de protection de l'aspirateur, annulant ainsi cette certification et excluant toute responsabilité de la part de DEPURECO.
- Ce manuel doit toujours se trouver à portée de main, pour la consultation sur le cycle opérationnel prévu et à chaque fois que des doutes surgissent.
- En cas de perte ou d'endommagement, il faut en demander une copie de remplacement à DEPURECO.



ATTENTION !

Cet aspirateur pourrait contenir une poussière nocive pour la santé.

Les procédures d'évacuation et d'entretien, y compris l'élimination des récipients de poussières, doivent être effectuées uniquement par du personnel spécialisé, portant un équipement de protection adéquat.

Ne jamais actionner l'aspirateur sans un système de filtration complet.

2.3 Plaquettes et symboles de sécurité

Sur l'aspirateur et sur l'emballage se trouvent des plaquettes comportant des symboles et/ou messages de sécurité.

Ci-dessous, voici leur emplacement exact et la nature du danger.



Attention !

S'assurer que tous les messages de sécurité soient lisibles.

Les nettoyer avec un chiffon, de l'eau et du savon. Ne pas utiliser de solvants, de mazout ou d'essence.

Remplacer les plaquettes endommagées en les demandant à DEPURECO.

Si une plaquette se trouve sur une pièce qui est remplacée, s'assurer que sur la nouvelle pièce une nouvelle plaquette soit appliquée.

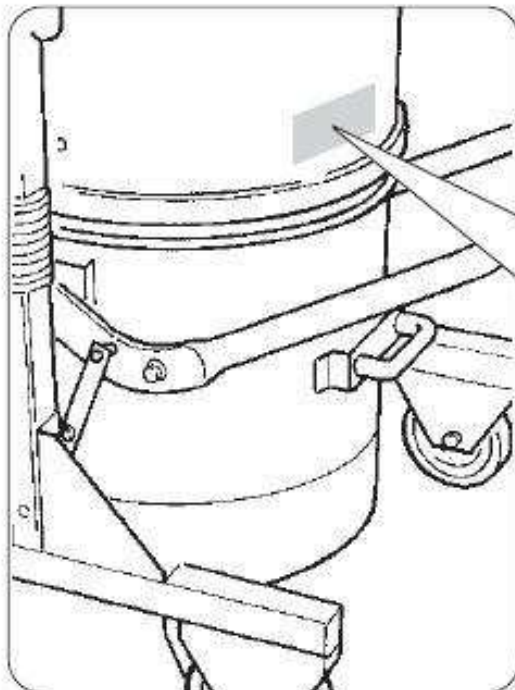



Attention !

Danger d'écrasement des membres supérieurs pendant la phase d'insertion et de blocage du récipient de détritux sous l'aspirateur.

Ne jamais mettre les mains entre l'aspirateur et le récipient de détritux pendant la phase d'insertion et de blocage du récipient de détritux sous l'aspirateur.

Effectuer l'opération de blocage du récipient en actionnant le levier avec LES DEUX MAINS



Attention !

Lire attentivement le manuel d'utilisation et d'entretien avant d'utiliser l'aspirateur ou effectuer des interventions d'entretien

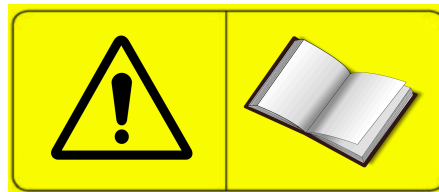

Lire attentivement les instructions indiquées sur l'emballage avant de déplacer l'aspirateur



2.4 Risques résiduels

DEPURECO recommande de respecter scrupuleusement les instructions, les procédures et recommandations contenues dans ce manuel et les normes de sécurité en vigueur. De plus, DEPURECO recommande l'utilisation des équipements de protection prévus, aussi bien ceux qui sont intégrés dans l'aspirateur que les protections individuelles.

Dans cette optique, les risques résiduels analysés présents sur l'aspirateur et/ou sur ses composants peuvent être :

Risques électriques lors de l'entretien à cause de la nécessité de travailler sous tension

Conformément au Décret Législatif italien 81/08 - art. de 80 à 87 - il est interdit de travailler sous tension, sauf pour les exceptions prévues par ce décret.

Risque d'utilisation impropre en présence de substances liquides, déflagrantes et inflammables

L'aspirateur ne doit pas être utilisé dans des milieux contenant des substances liquides ou sous forme de liquides qui peuvent s'évaporer à température ambiante, des particules inflammables, du gaz.

Risques de fonctionnement en milieu humide

Respecter les limites indiquées dans ce manuel au point 1.5 "Conditions environnementales permises".

Risques d'interprétations erronées des pictogrammes de sécurité

En suivant l'analyse des risques et leur emplacement, DEPURECO a installé sur l'aspirateur des étiquettes de danger tirées de la norme concernant les symboles graphiques.

L'utilisateur doit remplacer immédiatement les plaquettes de sécurité devenues illisibles par usure ou endommagement.



Attention !

Il est strictement interdit d'enlever les plaquettes de sécurité présentes sur l'aspirateur et/ou sur ses composants et sur l'emballage.

DEPURECO décline toute responsabilité sur la sécurité de l'aspirateur en cas de non respect de cette interdiction.

2.5 Directives appliquées

Les directives suivantes s'appliquent à l'aspirateur décrit dans ce manuel :

- 2006/42/CE Directive machine
- 2014/30/UE Directive sur la compatibilité électromagnétique
- 2011/65/UE - ROHS - Directive sur la restriction d'utilisation de certaines substances dangereuses dans les appareils électriques et électroniques

Les références sur les normes, y compris les exigences obligatoires, sont gérées dans les Système de Gestion de la Qualité et archivées chez DEPURECO



3 SECTION MANUTENTION, DÉBALLAGE ET INSTALLATION

3.1 Manutention



Attention !
Les instructions pour un transport et un déballage corrects de l'aspirateur sont indiquées également sur l'emballage.

Dans les instructions qui suivent, se trouvent également les opérations à effectuer au cas où l'aspirateur serait de nouveau emballé ou déballé pour un autre transport.

Dimensions de l'aspirateur emballé :

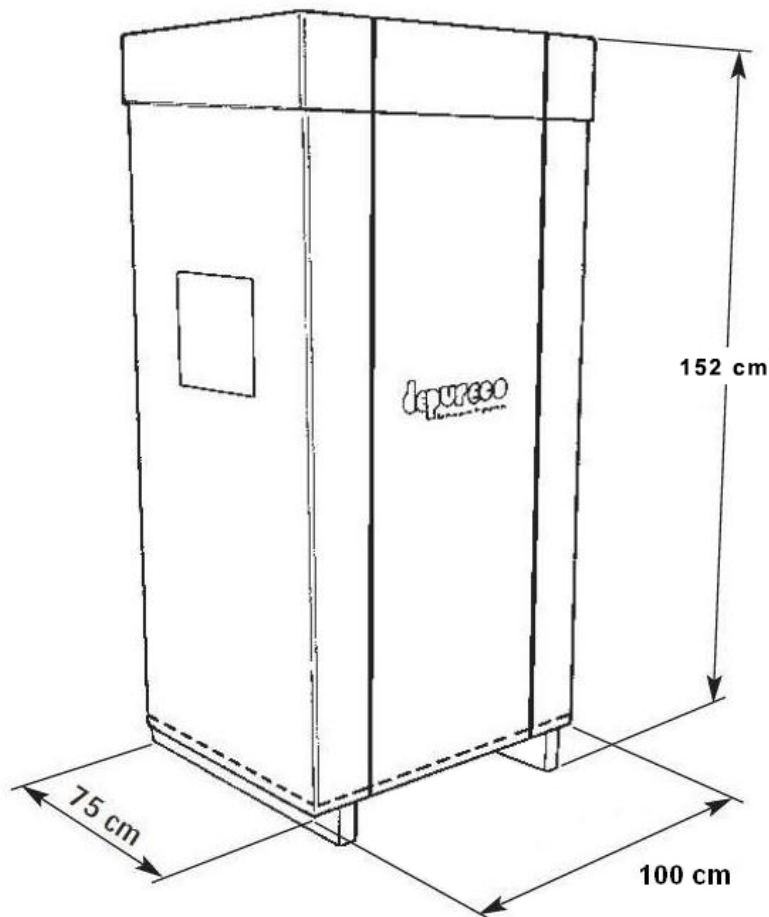

Le levage et par conséquent la manutention de l'aspirateur doivent être effectués exclusivement à l'aide d'un chariot élévateur dont la capacité est adaptée au poids.



Au moment du déplacement avec le chariot élévateur, soulever la charge de 200 mm du sol et faire osciller vers l'arrière.

En soulevant les charges, tenir compte de la hauteur du milieu où on travaille.

Avant de commencer le mouvement, s'assurer que la zone de passage soit libre et qu'il n'y ait pas d'objets mobiles sur l'emballage. Pour le soulèvement et la manutention, appliquer les lois en vigueur en matière de prévention des accidents et les instructions normales de conduite des chariots élévateurs.

3.2 Déballage

- Couper et retirer les deux bandes de fixation de l'emballage

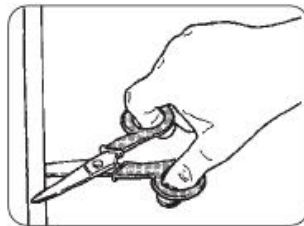

- À l'aide d'un tournevis, retirer les points qui fixent l'emballage en carton à la palette

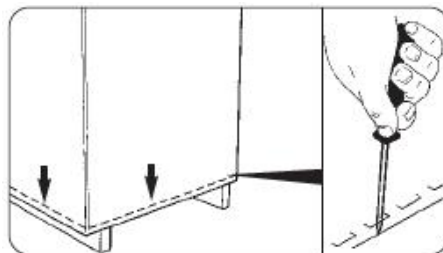

- Retirer complètement le carton





-
- Couper les deux rubans de fixation entre la palette et la base de l'aspirateur



L'emballage en carton est recyclable. Afin de ne pas créer d'impacts environnementaux, il est conseillé de les confier au tri sélectif.



Attention !

Conserver la palette.

Pour un éventuel transport futur, l'aspirateur devra être ancré à la palette avec un système de blocage analogue.



3.3 Installation



Avertissement !

Avant de procéder à l'installation de l'aspirateur, il est nécessaire d'effectuer une vérification attentive visuelle préventive afin d'identifier d'éventuels dommages subis pendant les phases de transport.

Au cas où un ou plusieurs composants seraient endommagés, il est indispensable de ne pas continuer l'installation et de signaler à DEPURECO l'anomalie rencontrée, en définissant avec l'entreprise les actions à effectuer.

Sur l'aspirateur, un filtre d'aspiration est déjà monté ; il permet d'aspirer exclusivement les poussières ou débris secs

- Introduire le tube flexible muni d'un embout dans le bouche d'aspiration (détail n.4, chap. 1.1)
- Introduire l'accessoire souhaité pour le type d'aspiration, à partir de la partie opposée du tuyau flexible

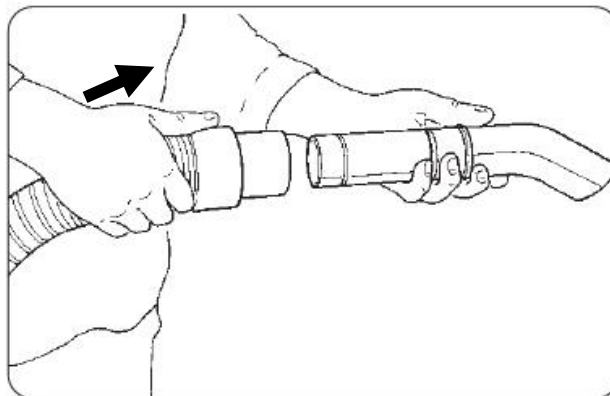

Remarque : le tuyau flexible doté des raccords correspondants et les accessoires d'aspiration ne sont pas compris dans la fourniture STANDARD. Contacter le revendeur (ou DEPURECO) pour les informations concernant les divers types d'accessoires EN OPTION à utiliser pour ce modèle spécifique d'aspirateur.

L'opération qui suit doit être effectuée par un technicien électrique.

Vérifier que la ligne électrique d'alimentation corresponde à la tension et à la fréquence indiquées sur la plaquette d'identification de l'aspiration et qu'elle soit équipée d'une efficace mise à la terre.

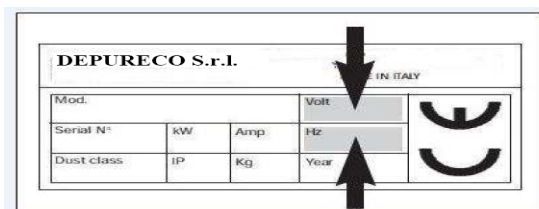



La prise de courant pour alimenter l'aspirateur doit être protégée par un sectionneur de réseau conforme aux normes CE.

Enfin, insérer la fiche (équipement sur modèle standard) dans la prise de courant.



Attention !

Ne pas insérer la fiche dans la prise de courant en ayant les mains mouillées.

L'utilisation de rallonges n'est pas admise.



4 SECTION FONCTIONNEMENT

4.1 Description des commandes



Attention !

L'utilisation de l'aspirateur est permise exclusivement à du personnel autorisé ayant lu ces instructions d'utilisation et d'entretien.

L'utilisateur de l'appareil et le technicien responsable de l'entretien, effectuant les interventions



admises sur l'aspirateur, doivent recevoir une formation, une information et un entraînement opportuns, comme le prévoient les lois en vigueur sur la sécurité du travail. Ils doivent aussi utiliser, pour les différentes opérations, les équipements de protection individuelle (EPI) prévus, comme par exemple les chaussures de sécurité, les gants, les lunettes de protection, le masque, etc. L'utilisateur doit respecter les dispositions en vigueur pour les matériaux aspirés et leur élimination.

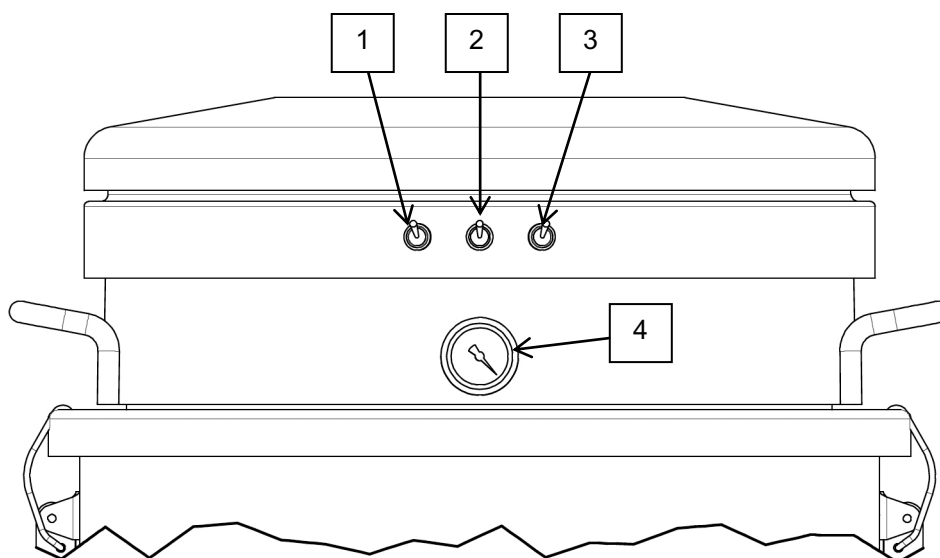

1. Interrupteur ON/OFF premier moteur
2. Interrupteur ON/OFF deuxième moteur
3. Interrupteur ON/OFF troisième moteur
4. Vacuomètre



4.2 Cycle de travail

S'assurer que le câble d'alimentation soit intègre et en parfait état de conservation.



Attention !

Avant d'insérer la fiche, s'assurer que la tension de la ligne d'alimentation corresponde à celle qui est signalée sur l'étiquette des données de plaquette de l'aspirateur.

- S'assurer que la fiche d'alimentation soit insérée correctement dans la prise de courant.
- S'assurer que le tube flexible soit correctement introduit et bloqué sur la bouche d'aspiration (détail n. 5, chap. 1.1).
- S'assurer que le récipient de collecte des détritux (détail n° 5, chap. 1.1) soit bien présent et bloqué sous la chambre (détail n° 3, chap. 1.1) de l'aspirateur
- Bloquer l'aspirateur à l'aide du levier situé sur la roue tournante comme représenté dans la figure.

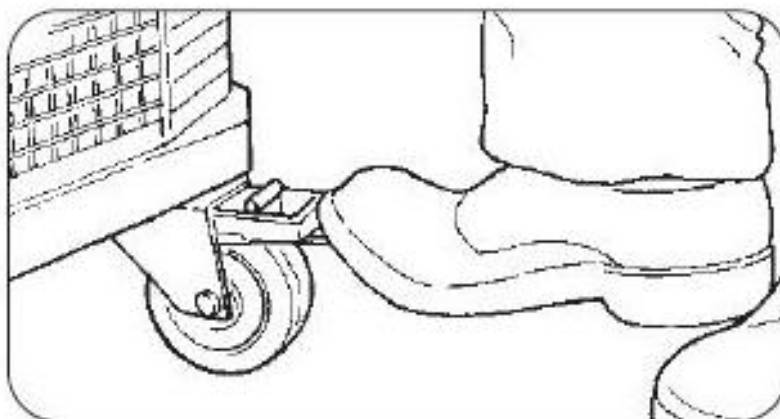



Saisir l'extrémité du tuyau souple avec l'accessoire d'aspiration choisi.

Appuyer sur l'un des interrupteurs (1, 2 ou 3) et commencer l'aspiration.

Pour avoir plus de puissance d'aspiration, il est possible d'actionner le deuxième moteur et/ou le troisième interrupteur en appuyant sur l'autre interrupteur.

Pour éteindre l'aspirateur, appuyer sur les interrupteurs précédemment actionnés.



Avertissement !

Avant d'allumer de nouveau l'aspirateur, vérifier que les moteurs soient totalement arrêtés

Pour déplacer l'aspirateur, utiliser le manche situé sur la partie arrière de la machine (détail n. 7, chap. 1.1)

Un indicateur de niveau des liquides aspirés est situé sur la partie externe de l'aspirateur (détail n. 6 chap. 1.1). Quand la quantité de liquide aspiré atteint le niveau maximum, il est nécessaire de vider le conteneur (voir chap. 4.4).

Un vacuomètre (4) est situé sur les modèles M 100 OIL, pour indiquer le degré de dépression à l'intérieur de l'aspirateur. Le vacuomètre signale à l'opérateur les conditions du(des) filtre(s) : l'augmentation de la dépression indique l'incrément de l'obstruction du(des) filtre(s), et la réduction consécutive de la puissance d'aspiration.

Quand le(s) filtre(s) sont engorgés, le vacuomètre indique la valeur reportée dans le tableau suivant



Avertissement !

Pendant l'opération d'aspiration, éviter d'enrouler ou de plier le tuyau flexible.



Modèle	Valeur filtres engorgés	
M100OIL	-0,22 bar	-22 kPa



Avertissement !
N'utilisez pas l'aspirateur si le filtre est engorgé

4.3 Vidange du conteneur des parties solides



Attention !
Pendant cette opération, utiliser les EPI adéquats (gants, masque de protection contre les poussières, lunettes, etc.)

Pour vider le conteneur des éventuelles parties solides présentes dans le liquide aspiré, procéder comme suit :

- Éteindre la machine et attendre l'arrêt total des moteurs
- Débrancher l'aspirateur de l'alimentation électrique
- Débloquer le conteneur en soulevant le manche (A)
- Extraire le récipient de l'aspirateur à l'aide de la poignée
- Extraire la cage interne (B) (avec son flotteur) du conteneur

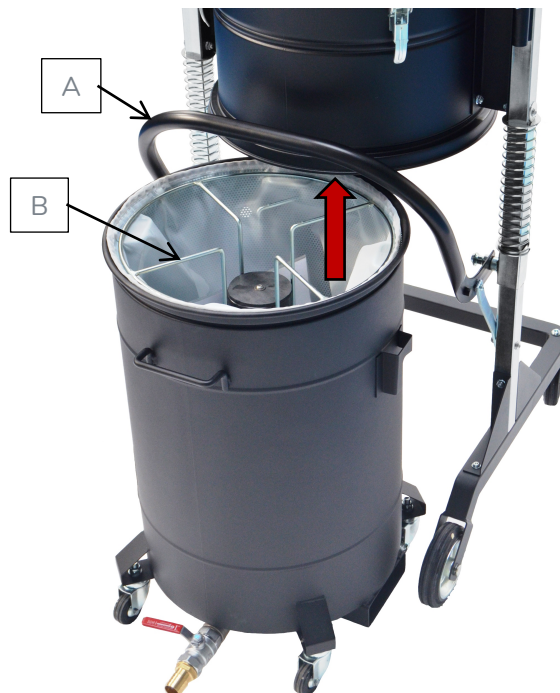



- Extraire, à l'aide des poignées latérales, le panier (muni de son filtre interne lavable) de l'intérieur du conteneur
- Vider le panier des débris qu'il contient

Afin de faciliter les opérations, un profil métallique se trouve à la base du conteneur pour saisir le conteneur



Attention !

Si le récipient pèse plus de 15 Kg, il faut se faire aider par une autre personne



Attention !

L'élimination des déchets doit être effectuée conformément aux lois en vigueur dans le pays d'utilisation de l'aspirateur - pour l'Italie Décret Législatif 152/2006 et modifications et intégrations successives.

En cas d'utilisation avec les classes M et H, les poussières doivent être recueillies dans un sac plastique

Pour rétablir l'usage de l'aspirateur, procéder dans le sens inverse :

- Introduire le panier, uni du filtre lavable, à l'intérieur du conteneur
- Introduire à l'intérieur du panier la cage munie de son flotteur
- Positionner le conteneur sous la chambre de filtrage et la bloquer avec la manille
- Brancher l'aspirateur à l'alimentation électrique
- Allumer l'aspirateur et vérifier le bon fonctionnement



4.4 Vidange du conteneur à liquides



Attention !

Pendant cette opération, utiliser les EPI adéquats (gants, masque de protection contre les poussières, lunettes, etc.)

Un robinet est présent sur l'aspirateur, à la base du conteneur, pour vider le conteneur des liquides aspirés.

Pour vider le conteneur, procéder comme suit :

- Éteindre l'aspirateur et attendre l'arrêt total des moteurs
- Débrancher l'aspirateur de l'alimentation électrique
- Ouvrir le robinet d'évacuation (D) (tourner le levier sur ON)



Pour rétablir l'usage de l'aspirateur, procéder dans le sens inverse :

- Fermer le robinet d'évacuation (D) (tourner le levier sur OFF)
- Brancher l'aspirateur à l'alimentation électrique
- Allumer l'aspirateur et vérifier le bon fonctionnement



Attention !
Ne pas utiliser l'aspirateur avec le robinet d'évacuation ouvert



Attention !
Danger d'écrasement des membres supérieurs !

Ne jamais mettre les mains entre le récipient et l'aspirateur pendant la phase de blocage

4.5 Stockage - mise hors-service

Retirer le filtre et le nettoyer, vider le récipient de récupération des déchets ou enlever la partie de sac contenant les déchets et stocker l'aspirateur dans un lieu à l'abri des agents atmosphériques et avec une température comprise entre 0° et 40°C, en le couvrant avec une bâche en nylon de façon à éviter l'accumulation de poussière



5. SECTION ENTRETIEN



Attention !

L'entretien extraordinaire de l'aspirateur doit être effectué exclusivement par des techniciens spécialisés reconnus par le revendeur de DEPURECO.

5.1 Remarques

Dans cette section, voici les opérations de contrôle et d'entretien ordinaire indispensables pour garantir le fonctionnement régulier de l'aspirateur.

La plus grande fiabilité de l'aspirateur et le plus bas coût d'entretien sont le résultat d'un programme d'entretien et d'inspection scrupuleusement suivi pendant toute la durée de vie de l'aspirateur. Respecter scrupuleusement les intervalles de temps d'entretien établis, et espacer les interventions selon les nécessités spécifiques rapportées au cycle de production de l'aspirateur.

Utiliser toujours des outils en parfait état de conservation et réalisés exprès pour l'opération à effectuer ; l'utilisation d'équipements non adaptés et non efficaces peut provoquer des dommages sérieux.

Toute autre intervention nécessaire pour éliminer les pannes ou anomalies de fonctionnement doit être autorisée expressément par le fabricant.

Dans ce cas, communiquer toujours les données d'identification de l'aspirateur - voir par. 1.4 de ce manuel.

Pour les réparations importantes, il est conseillé de s'adresser au revendeur autorisé dont le personnel spécialisé, équipé de toutes les expériences technologiques de la construction originale d'usine, est toujours disponible et capable d'intervenir rapidement.

Pour l'entretien de la part de l'utilisateur, il est nécessaire de démonter, nettoyer et effectuer l'entretien de l'aspirateur, si possible, sans engendrer de dangers pour le personnel préposé à l'entretien et pour les autres. Les mesures de précautions adéquates comprennent la décontamination avant le montage, les mesures pour une aération forcée filtrée du local où l'appareil est démonté, le nettoyage de la zone d'entretien et un équipement de protection individuelle adéquat.

Le producteur ou la personne qualifiée doit effectuer, au moins une fois par trimestre (ou plus souvent selon le cycle de travail et les conditions d'utilisation), une vérification des filtres, en contrôlant qu'ils ne soient pas endommagés. Vérifier également le bon fonctionnement des dispositifs de contrôle.

En cas d'exécution de travaux d'entretien ou de réparation, tous les objets contaminés pouvant être nettoyés de façon satisfaisante doivent être insérés dans des sachets imperméables et éliminés selon les lois en vigueur.



5.2 Normes générales de sécurité



Attention !

Toutes les opérations décrites doivent être effectuées lorsque la fiche est débranchée de la prise de courant.



Avant de commencer toute opération d'entretien ou de nettoyage, porter les EPI adéquats (vêtements de protection, lunettes et/ou gants, etc.) en fonction du travail à effectuer.

Mettre sur l'aspirateur un panneau indiquant :



**“MACHINE EN COURS D'ENTRETIEN
NE PAS METTRE EN MARCHÉ”**

Avant de reprendre le service, contrôler de nouveau tout le système selon les procédures de mise en marche.

Après toute opération d'entretien, effectuer des cycles d'essai pour vérifier le bon fonctionnement de la machine.

Le non respect de ces précautions peut causer de graves dommages au personnel.

Les travaux d'entretien doivent être effectués par des techniciens spécialisés et formés dans les secteurs spécifiques qui sont, pour cette machine :

- Entretien mécanique
- Entretien électrique

Le Responsable de la Sécurité a la tâche précise de s'assurer du professionnalisme et de la compétence de ces personnes.

Avant de commencer une intervention d'entretien, le Responsable de la Sécurité doit :

- Faire évacuer les personnes étrangères au service de la zone de travail.



- S'assurer que les outils nécessaires soient à la portée du technicien préposé à l'entretien et soient dans de bonnes conditions.
- S'assurer que le technicien préposé à l'entretien soit muni des équipements de protection individuelle nécessaires pour l'opération en question (gants, lunettes, chaussures, masque, etc.)
- S'assurer que le technicien préposé à l'entretien ait lu attentivement les instructions contenues dans ce manuel et connaisse parfaitement le fonctionnement de l'aspirateur et de



- ☞ S'assurer que les outils nécessaires soient à la portée du technicien préposé à l'entretien et soient dans de bonnes conditions.
- ☞ S'assurer que le technicien préposé à l'entretien soit muni des équipements de protection individuelle nécessaires pour l'opération en question (gants, lunettes, chaussures, masque, etc.).
- ☞ S'assurer que le technicien préposé à l'entretien ait lu le manuel

- Vérifier que l'éclairage soit suffisant et fournir, si nécessaire, des lampes de poche alimentées à 24 Volt.

Avant de commencer une intervention d'entretien, le technicien préposé à l'entretien doit :

couper toutes les alimentations électriques et mettre l'aspirateur en condition de blocage de sécurité



Attention !

S'il est absolument nécessaire d'intervenir avec l'appareil sous tension, conformément aux dispositions du Décret Législatif italien 81/08, le technicien d'entretien doit rester à distance de sécurité, disposer de boutons d'arrêt à portée de main et ne jamais mettre les mains dans le compartiment de déchargement.

A la fin de l'intervention et avant de reprendre le service, le technicien préposé à l'entretien doit contrôler de nouveau le fonctionnement des dispositifs de sécurité et l'intégrité des protections. Les travaux sur les moteurs ou sur les autres composants électriques doivent être effectués uniquement par un électricien formé spécifiquement et autorisé par le Responsable de la Sécurité.



Attention !

Après tout travail d'entretien, le Responsable de la Sécurité doit s'assurer des bonnes conditions de sécurité de l'aspirateur et de ses dispositifs de protection.

Avant chaque roulement de travail

- Vérifier que le câble d'alimentation et la fiche ne soient pas endommagés : le remplacer immédiatement dans le cas où il présente des signes d'usure, en utilisant un câble du même type (informations auprès de DEPURECO) opération de compétence exclusive d'un technicien électricien.
- Vérifier l'intégrité des symboles (pictogrammes) de sécurité appliqués sur l'aspirateur.
- Vérifier l'intégrité du(des) filtre(s)
- Vérifier l'intégrité du tuyau flexible d'aspiration et des accessoires à utiliser.



Attention !

Le tuyau souple, s'il est percé, diminue la puissance d'aspiration et disperse les poussières dans l'environnement.



5.3 Lavage et remplacement filtre brouillards oléagineux



Attention !

Porter les EPI adaptés (masque de protection contre les particules, gants en latex, lunettes, etc.).

Pour le lavage ou le remplacement du filtre brouillards oléagineux, procéder comme suit :

- Éteindre l'aspirateur et attendre l'arrêt total des moteurs
- Débrancher l'aspirateur de l'alimentation électrique
- Débloquer sur les deux côtés les deux crochets de fermeture de la tête sur la chambre de filtration
- En se faisant aider par une autre personne, enlever la tête de l'aspirateur
- Soulever le support du filtre brouillards oléagineux (E) depuis l'intérieur de la chambre de filtrage et le poser sur un banc de travail.
- Extraire de la cage (F) du filtre l'éponge de filtrage brouillards oléagineux (G) et la laver avec de l'eau. Si le lavage n'élimine pas la cause de l'engorgement, il est nécessaire de remplacer l'éponge. Pour plus de commodité, avant cette opération, il est possible de dévisser la cage munie du filtre brouillards (F) de son support (E)

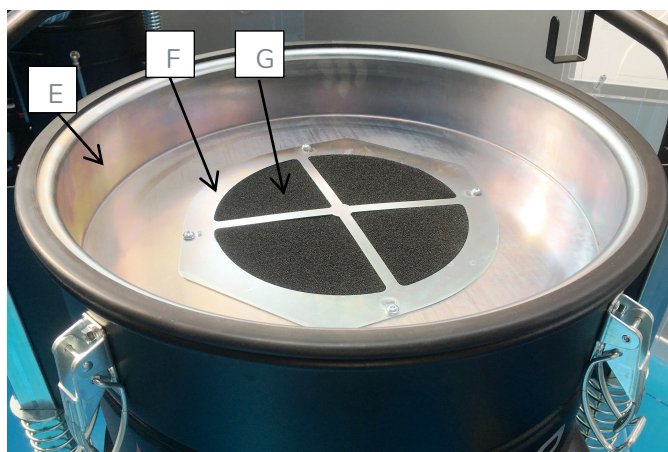

Enlever le filtre, l'enfiler dans un sac en plastique, le fermer et l'éliminer selon les lois en vigueur pour le type de matériel aspiré



Pour remonter le filtre, procéder dans la sens inverse :

- Enfiler à l'intérieur de la cage l'éponge filtre brouillards oléagineux correctement lavée ou une nouvelle éponge
- Si la cage munie de l'éponge filtre a été précédemment enlevée de son support, revisser la cage sur son support
- Enfiler le support du filtre à l'intérieur de la chambre de filtrage
- En se faisant aider par une autre personne, positionner la tête de l'aspirateur sur la chambre de filtrage, puis bloquer la tête avec les crochets de fermeture
- Brancher l'aspirateur à l'alimentation électrique
- Allumer l'aspirateur, en vérifiant immédiatement son bon fonctionnement

5.4 Lavage ou remplacement du filtre lavable



Attention !
Porter les EPI adaptés (masque de protection contre les particules, gants en latex, lunettes, etc.).

Pour le lavage ou le remplacement du filtre lavable, procéder comme suit :

- Éteindre la machine et attendre l'arrêt total des moteurs
- Débrancher l'aspirateur de l'alimentation électrique
- Débloquer le récipient en soulevant la poignée
- Extraire le récipient de l'aspirateur à l'aide de la poignée
- Extraire la cage interne (avec son flotteur) du conteneur
- Extraire, à l'aide des poignées latérales, le panier (muni de son filtre interne lavable) de l'intérieur du conteneur
- Vider le panier des détritiques qu'il contient et retirer le filtre lavable interne
- Laver le filtre avec de l'eau, si le lavage n'élimine pas la cause de l'engorgement du filtre, il est nécessaire de le remplacer



Enlever le filtre, l'enfiler dans un sac en plastique, le fermer et l'éliminer selon les lois en vigueur pour le type de matériel aspiré



Pour remonter le filtre, procéder dans le sens inverse :

- Introduire le filtre lavable à l'intérieur du panier correctement lavé ou un niveau filtre à l'intérieur du panier, puis introduire le panier à l'intérieur du conteneur
- Introduire à l'intérieur du panier la cage munie de son flotteur
- Positionner le conteneur sous la chambre de filtrage et la bloquer avec la manille
- Brancher l'aspirateur à l'alimentation électrique
- Allumer l'aspirateur et vérifier le bon fonctionnement

UTILISER EXCLUSIVEMENT DES FILTRES ORIGINAUX DEPURECO



5.5 En cas d'anomalie de fonctionnement

ANOMALIE CONSTATÉE	CAUSE POSSIBLE	SOLUTION CONSEILLÉ
L'aspirateur ne se met pas en marche	<ul style="list-style-type: none">- Absence d'alimentation- Interrupteur	<ul style="list-style-type: none">- Vérifier la présence de tension dans la prise de courant- Vérifier l'intégrité de la fiche et du câble d'alimentation- Contacter l'assistance technique DEPURECO
Aspiration irrégulière	<ul style="list-style-type: none">- Filtre(s) engorgé(s)	<ul style="list-style-type: none">- Essayer de laver le(s) filtre(s), ou le(s) remplacer si besoin
	<ul style="list-style-type: none">- Tuyau d'aspiration obstrué	<ul style="list-style-type: none">- Contrôler le tuyau d'aspiration et le nettoyer.
Moteurs excessivement bruyants	<ul style="list-style-type: none">- Démarreur et/ou démarreurs en panne	<ul style="list-style-type: none">- Contacter l'assistance technique DEPURECO



5.6 Mise au rebut



En cas de mise au rebut, pour éviter de nuire à l'environnement, tous les composants de l'aspirateur devront être éliminés de façon responsable, dans des décharges adéquates, en respectant la législation en vigueur - pour l'Italie, Décret Législatif 152/2006 et modifications et intégrations successives.

Avant de procéder à la destruction, il est nécessaire de séparer les parties en plastique ou en caoutchouc du matériel électrique.

Élimination correcte du produit (déchets électriques et électroniques)

Les pièces électriques et électroniques de ce produit doivent être éliminées en conformité avec le Décret Législatif italien 151/2005 et modifications et intégrations suivantes. (Directive 2002/96/CE sur les DEEE - Déchets d'Équipements Électriques et Électroniques)

Les parties de l'aspirateur constituées de matériel plastique, aluminium, acier, pourront être recyclées, en les remettant à des centres spécialisés.



En cas de doutes, ne pas interpréter ! Téléphonnez immédiatement à votre revendeur !



REGISTRE DES INTERVENTIONS D'ENTRETIEN :

INTERVENTION 1 :

DATE :

ASSISTANCE TECHNIQUE :

TYPE D'INTERVENTION :

INTERVENTION 2 :

DATE :

ASSISTANCE TECHNIQUE :

TYPE D'INTERVENTION :

INTERVENTION 3 :

DATE :

ASSISTANCE TECHNIQUE :

TYPE D'INTERVENTION :

INTERVENTION 4 :

DATE :

ASSISTANCE TECHNIQUE :

TYPE D'INTERVENTION :



Depureco Industrial Vacuums Srl
Società soggetta a direzione e coordinamento COFISE spa

Corso Europa, 609 - 10088 Volpiano (TO)
Tel. +39 011 98.59.117
Fax +39 011 98.59.326

PERFORMANCE ON VACUUM SINCE 1972

www.depureco.com
depureco@depureco.com
depureco@documentipec.com

C.F. e P.I. 02258610357
Registro Imprese di Torino - **R.E.A.** TO-1149668
Capitale Sociale: € 25.000 i.v.