

PERFIL DE EMPRESA



NUESTRA MISIÓN

**CONSTRUIR
LOS MEJORES
ASPIRADORES
INDUSTRIALES.
SIN RESERVAS.**



ASPIRADORES DISEÑADOS EN FUNCIÓN DE LAS NECESIDADES DEL CLIENTE

Cada producto está diseñado con el objetivo de brindar la mejor solución a los requisitos de aplicación del cliente en términos de rendimiento seguridad y facilidad de uso. Nuestros 50 años de

experiencia en soluciones de vacío nos permite diseñar, fabricar y suministrar productos de máxima calidad de forma rápida y fiable.

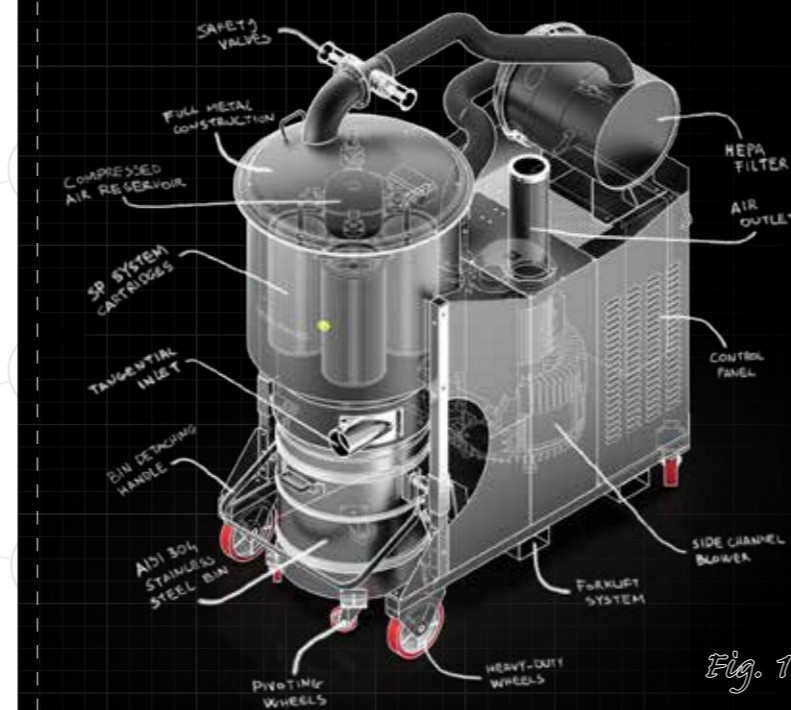

Fig. 1

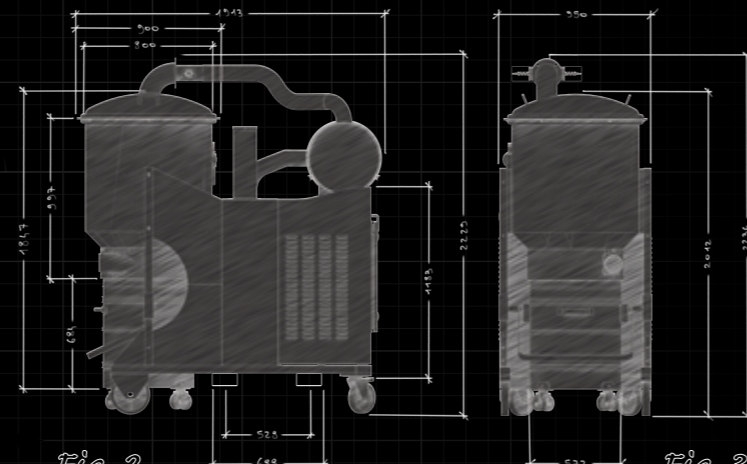

Fig. 2

Fig. 3



FABRICAMOS NUESTROS ASPIRADORES

EQUIPO DE
ESPECIALISTAS EN
SOLUCIONES DE VACÍO



PLANTA DE
PRODUCCIÓN
COMPLETA



Todo se desarrolla internamente en Depureco. Nuestros equipos de especialistas dedican atención continua a cada detalle, con el objetivo de ofrecer productos capaces de soportar las más difíciles condiciones de trabajo,

excediendo las expectativas de los clientes. Nuestro gran almacén de componentes permite una extraordinaria flexibilidad en la producción, facilitando respuestas rápidas y eficaz a cualquier necesidad del cliente.

100% DE PRUEBAS EN CADA ASPIRADOR

Estamos convencidos de que la principal característica de los equipos de producción es la fiabilidad. Por eso, el control de calidad es muy importante para nosotros. Realizamos pruebas

funcionales de cada producto antes de su envío, con el fin de ofrecer al cliente un producto duradero, fiable y seguro que ayudará a su producción y que le durará mucho tiempo.



¡SÓLO LO MEJOR!

LAS MEJORES SOPLANTES DE CANAL LATERAL



LOS MEJORES COMPONENTES



MATERIALES DE LA MEJOR CALIDAD



Metal con pintura de polvo

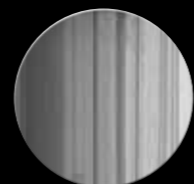

Acero inoxidable AISI 304 & 316

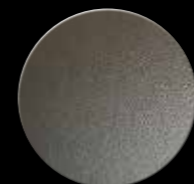

Poliéster resistente



¡UN EQUIPO EN EL QUE CONFIAR!

Desde hace más de **50 años**, Depureco ayuda a sus clientes a alcanzar sus objetivos de negocio y se preocupa por su salud y seguridad en el entorno de trabajo. Nuestra misión, como empresa, es brindar la excelencia de nuestros productos y servicios a todos los sectores industriales. Nuestro equipo cuida del cliente durante todo su proceso de compra, ofreciendo una experiencia multi-canal capaz de ayudarlo de la manera más rápida y eficaz posible.

ENCUÉNTRANOS COMO QUIERAS



Voz



Móvil



Correo electrónico



Página web

¿POR QUÉ SER PARTNER DEPURECO?



3 AÑOS GARANTÍA

Depureco es el único fabricante que ofrece hasta 3 años de garantía para sus productos.



NOSOTROS HABLAMOS TU IDIOMA

Depureco ofrece un servicio completo de asistencia técnica al distribuidor en **5 idiomas** diferentes. Podemos suministrar todas las informaciones que desee en **italiano, inglés, francés, español y alemán**.



FORMACIÓN PARA EL DISTRIBUIDOR

Los distribuidores Depureco forman parte de una red mundial y pueden disfrutar de formación gratuita para comprender mejor el mundo de la aspiración industrial y las oportunidades de negocio que éste ofrece.



RECONOCIMIENTO MUNDIAL

Depureco es una marca internacional que distribuye sus productos en todo el mundo desde hace más de 50 años y es conocida como una de las marcas más importantes existentes en el mercado.



SEGURIDAD COMO PRIORIDAD Nº 1

La Seguridad, la calidad y la Excelencia son requisitos indispensables para todos los productos Depureco. Hemos invertido en una amplia gama de certificaciones de seguridad para garantizar la máxima fiabilidad para el cliente.



MADE IN ITALY

Ser parte de un gran Grupo de propiedad familiar nos permite desarrollar todo internamente en nuestras instalaciones de Turín, fabricando auténticos productos Made in Italy.



MÁS QUE CLIENTES

Creemos en la consolidación de relaciones a largo plazo y de confianza. Cualquiera que sea el problema, somos siempre a tu lado para buscar juntos la solución.



PRESENCIA MUNDIAL

Nuestra sede central está en Turín (Italia) y operamos con 3 filiales directas en Estados Unidos Países Bajos y Rumanía para apoyar rápidamente nuestra red mundial de distribución.

CALIDAD CERTIFICADA



Nuestros productos cumplen los requisitos de seguridad, salud y medioambientales de la UE



Nuestros procesos de producción siguen los criterios del sistema de gestión de calidad ISO9001



Disponemos de una amplia gama de aspiradores certificados para su uso en las zonas Atex 1, 2, 21, 22



Nuestra gama incluye productos que cumplen la normativa NFPA

DEPURECO | FOREST
EVERYBREATHCOUNT



Escanea el código QR para ver nuestro **Bosque Depureco**

NUESTRO COMPROMISO

Cuidar de las personas también significa proteger y preservar el planeta en el que vivimos. Esto significa garantizar un lugar de trabajo sano y limpio, pero también ser proactivos con acciones tangibles para contribuir al buen estado

del planeta y a un futuro más verde para las generaciones venideras. Con nuestro proyecto responsable de reforestación y arboricultura, llevado a cabo en colaboración con Tree Nation, plantamos un árbol

por cada aspirador vendido, compensando así el CO2 que producimos. Porque los árboles son nuestros principales aspiradores.

DEPURÉCO SE CUIDA DE NUESTRO PLANETA



INDUSTRIA FARMACÉUTICA



CAFÉ, TÉ Y TABACO



INDUSTRIA ELECTRONICA



INDUSTRIA TEXTIL



PRODUCCIÓN DE LADRILLOS Y TEJAS



LIJADO DE TURBINAS EÓLICAS



MOLINOS



MILITAR



ATEX



CONSTRUCCIÓN



AUTOMOCIÓN



ASBESTOS



HUMOS DE SOLDADURA



ACEITE Y VIRUTAS



TABLAS DE CORTE CNC



INDUSTRIA METALÚRGICA



ASTILLEROS

MUCHAS OPORTUNIDADES



ALUMINIO Y CORTE DE PVC



POLÍGONOS DE TIRO



PLANTAS DE CEMENTO



TEMPERATURAS CALIENTES



FÁBRICAS DE PAPEL



MOLINOS



INDUSTRIA ALIMENTARIA



INDUSTRIA QUÍMICA



INDUSTRIA DEL CAUCHO



AVIACIÓN



MÁQUINAS DE EMPAQUETADO



TRATAMIENTO DEL PISO



INDUSTRIA DE LA MADERA



GRANALLADO Y ARENADO



FABRICACIÓN ADITIVA



PINTURA INDUSTRIAL



CUERO



FUNDICIONES

QUIÉN CONFÍA EN NOSOTROS

Aquí una lista de algunos nuestros clientes más satisfechos...



HIGH PERFORMANCE VACUUMS SINCE 1972



Via Venezia, 32 · 10088 Volpiano (TO)
Tel. +39 011 98.59.117

www.depureco.com
depureco@depureco.com

