

KOMPAKTER ZUBEHÖRHALTER



ALL-IN-ONE-KOMPAKT-
LÖSUNG



NACHTRÄGLICH EINBAUBAR



EINFACH ZU INSTALLIEREN



KOMPAKTER ALL-IN-ONE-ZUBEHÖRHALTER

Bewahren Sie Ihre Reinigungsutensilien übersichtlich und griffbereit auf. In diesem kompakten Behälter lassen sich bis zu 9 Teile, einschließlich Ihrer Stiele und Aufsätze, sicher verstauen.

EINFACH ZU INSTALLIEREN

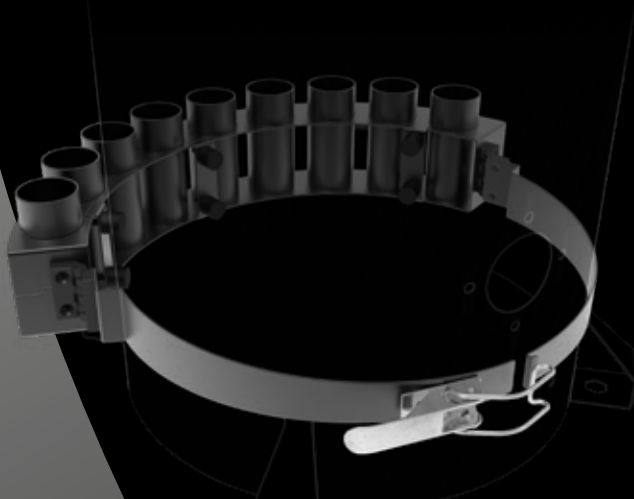

1

Ausführung mit Metallklemme: Verfügt über ein Metallband mit einem sicheren Verschluss an der Vorderseite für Industriesauger ohne Fahrgestell.

- M PRO-SERIE
- BL PRO-SERIE

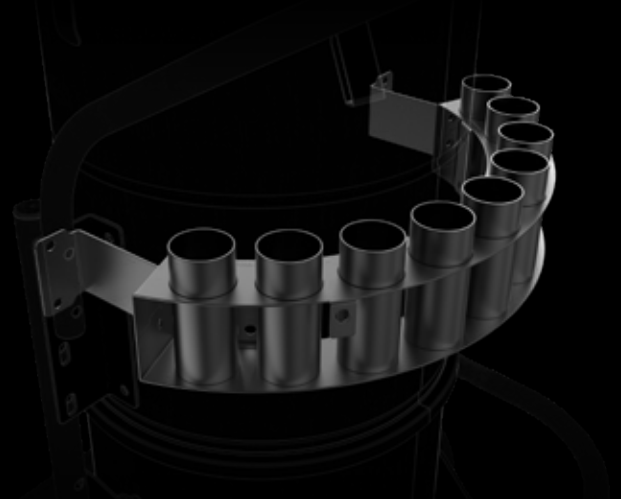

2

Rahmenmontage-Version: Wird direkt am Rahmen des entsprechenden Industriesaugers befestigt.

- XM-SERIE
- BL-SERIE
- MINIBULL-SERIE
- ECOBULL XM-SERIE
- TB-SERIE

FÜR ALLES ZUBEHÖR MIT Ø 40 mm GEEIGNET

Ø 40 mm REINIGUNGSZUBEHÖR-SET

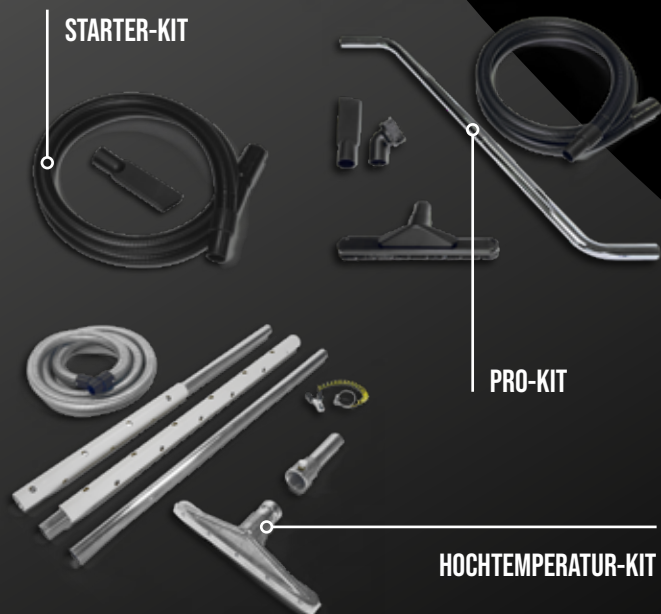

REINIGUNGSSETS FÜR HOCHHÖHEN

