



DEPURECO
INDUSTRIAL VACUUMS



ASPIRATEUR INDUSTRIELS **CERTIFIÉS ATEX**

PROTÉGEZ VOTRE PRODUCTION CONTRE LA POUSSIÈRE



L'ACCUMULATION PEUT CAUSER DES EXPLOSIONS: LE NETTOYAGE CERTIFIÉ EST ESSENTIEL

Laisser la poussière se déposer sur les machines et sur les sols crée une atmosphère explosive latente. Dans les environnements industriels, cette accumulation n'est pas seulement de la saleté ; c'est un risque critique pour la sécurité. Si elle est dispersée dans l'air, cette poussière combustible peut provoquer des dommages catastrophiques à votre installation et interrompre vos opérations. Pour sécuriser votre site, vous devez éliminer ce danger.

Mais attention : nettoyer avec des outils non certifiés peut générer des étincelles d'inflammation. Choisissez la sécurité. Les aspirateurs industriels ATEX Depureco sont certifiés pour éliminer en toute sécurité les poussières combustibles, en neutralisant le risque d'explosion à la source.

 **ÉLIMINEZ LA POUSSIÈRE COMBUSTIBLE**

 **PRÉVEZ LES SOURCES D'INFLAMMATION**

 **GARANTISSEZ LA CONFORMITÉ ATEX**

PRÉVENTION DU RISQUE D'INFLAMMATION

PENTAGONE DE L'EXPLOSION

Le Pentagone de l'Explosion explique les cinq éléments clés nécessaires pour qu'une explosion se produise dans un environnement de travail. En plus du Triangle du Feu classique — qui comprend le combustible, l'oxygène et une source d'inflammation — deux facteurs supplémentaires entrent en jeu : la dispersion des particules de poussière et le confinement dans un espace fermé. Lorsque ces cinq conditions coexistent, même une petite étincelle peut déclencher une explosion de poussière. Comprendre le Pentagone de l'Explosion est essentiel pour concevoir des systèmes sûrs et choisir des aspirateurs industriels certifiés ATEX, qui préviennent l'inflammation et minimisent le risque d'explosions secondaires lors des opérations de collecte des poussières et de maintenance.



QU'EST-CE QUI REND UN ASPIRATEUR INDUSTRIEL ATEX?

L'utilisation d'aspirateurs industriels certifiés ATEX est essentielle lors du travail dans des zones potentiellement dangereuses, car ils sont conçus selon des normes techniques strictes et approuvés par des organismes tiers indépendants. Cela garantit un niveau de sécurité constamment élevé, au-delà des mesures habituelles de prévention environnementale.

Tous les produits Depureco certifiés **ATEX 1/2D | 1/3D** peuvent aspirer en toute sécurité des poussières du groupe **IIIC** telles que l'aluminium, le titane et la poussière de fibre de carbone.



- 1 Aspirateur et composants: **certifiés ATEX par un organisme tiers**
- 2 Chambre interne: **protection certifiée Catégorie 1D**
- 3 Filtration : optimisée pour garantir **la pleine conformité** avec la zone désignée
- 4 Accessoires: antistatiques et **certifiés ATEX**
- 5 Cuve: en acier inoxydable AISI 304
- 6 Unité entièrement mise à la terre

Aspirateurs, composants et processus de fabrication certifiés par des organismes tiers.



GARANTIR UNE CONFORMITÉ TOTALE DANS UN CONTEXTE EN ÉVOLUTION

2014/34/UE

Directive ATEX 2014 «équipements» 2014/34/UE - Appareils et systèmes de protection destinés à être utilisés en atmosphère potentiellement explosive.

EN 17348:2022

Norme européenne harmonisée de référence actuelle pour les aspirateurs ATEX. Elle intègre et met à jour la norme EN 62784, garantissant la pleine conformité à la Directive 2014/34/UE et introduisant des critères stricts pour la sécurité des zones internes et externes de la machine.

EN 62784:2018

Norme internationale qui définit les exigences de conception et les méthodes d'essai pour les aspirateurs utilisés en atmosphères explosives, dont les dispositions techniques sont entièrement intégrées et respectées par la norme harmonisée EN 17348.

COMMENT CHOISIR

ASPIRATEURS ATEX, ACD OU STANDARD

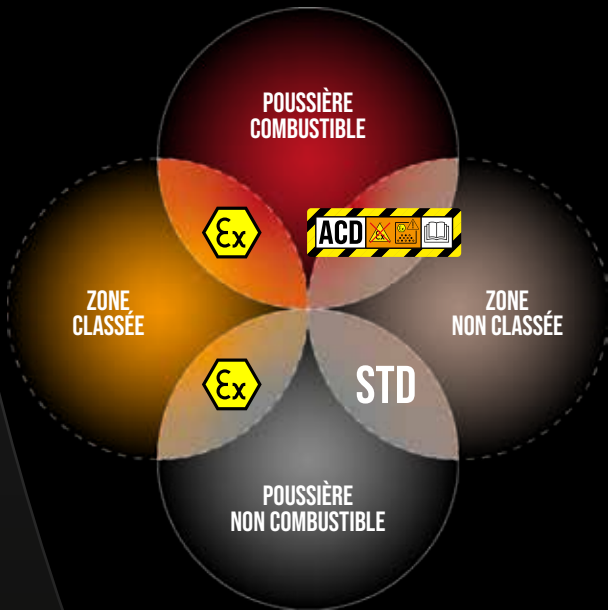

LA CLASSIFICATION DES ZONES ATEX

RISQUE ÉLEVÉ RISQUE MOYEN RISQUE FAIBLE

POUSSIÈRE

20

Catégorie 1

21

Catégorie 2

22

Catégorie 3

GAZ

0

Catégorie 1

1

Catégorie 2

2

Catégorie 3

■ Zones d'utilisation des aspirateurs Depureco



DRY TYPE

Un aspirateur «Dry Type» est conçu, testé et certifié exclusivement pour l'aspiration de poussière sèche, y compris la poussière combustible. Sa sécurité est garantie par la certification de Catégorie 1 de la chambre interne, combinée à des filtres antistatiques et à des systèmes de mise à la terre.



WET TYPE

Un aspirateur «Wet Type» est conçu pour immerger les poussières combustibles ou auto-inflammables (comme les poussières métalliques) dans un bain liquide d'huile inertante, «noyant» les particules à l'entrée et empêchant ainsi toute inflammation.



ASPIRATEURS INDUSTRIELS

Depureco produit **la plus large sélection d'aspirateurs** industriels Dry Type certifiés ATEX par des organismes tiers, alliant hautes performances et conformité garantie.



DÉPOUSSIÉREURS

La gamme de dépoussiéreurs Depureco **comprend le premier dépoussiéreur Dry Type sur le marché pour les poussières conductrices du Groupe IIIC.**



SOLUTIONS INERTES

La gamme Depureco comprend également des collecteurs Wet Type spécialement conçus pour les poussières conductrices et réactives. En filtrant à travers le liquide, ces unités inertent efficacement le matériau, offrant une solution sûre et éprouvée pour les applications à haut risque.

EXPLICATION DU MARQUAGE ATEX DEPURECO

SYMBOLE	SIGNIFICATION	EXPLICATION SIMPLE
II	Groupe de l'appareil	Industrie de surface (usines et installations industrielles).
1/	Catégorie de l'appareil	Cela signifie que la chambre interne de l'aspirateur est classée Catégorie 1, ce qui lui permet de contenir en toute sécurité une atmosphère de Zone 20 à l'intérieur.
2D o 3D	Catégorie de poussière	La classification 2D certifie que l'aspirateur est adapté à une utilisation en Zone 21 (où des nuages de poussière sont susceptibles de se former). La classification 3D le rend adapté à une utilisation en Zone 22 (où les nuages de poussière sont rares ou de courte durée).
3/3G	Catégorie gaz	Indique une sécurité standard pour les gaz (Zone 2). Cela signifie que l'équipement est sûr pour les zones où le gaz n'est présent que rarement ou pendant de courtes périodes (à l'intérieur comme à l'extérieur de l'aspirateur).
D vs G	Environnement	D = Dust (poussière) G = Gaz
Ex h	Type de protection	Ex = Indique que l'équipement est conforme aux normes applicables en matière de protection contre les explosions pour une utilisation en zones dangereuses. h = Type de protection utilisé : protection « h » = protection des équipements non électriques contre les sources d'inflammation.
IIIC / IIB	Groupe de substance	IIIC = Poussières conductrices (les plus fines et les plus dangereuses, comme la poussière d'aluminium). IIB+H2 = Gaz, y compris l'hydrogène.
T140 / T160	Température maximale (poussière)	La surface de la machine ne dépassera jamais cette température (140 °C ou 160 °C) afin de prévenir tout risque d'inflammation ou d'explosion.
T4	Classe de température (Gaz)	Spécifique aux environnements gaz : garantit que la température de surface reste inférieure à 135 °C (275 °F).
Da/Db Da/Dc	Niveau de protection	EPL (Equipment Protection Level). Confirme le niveau de sécurité interne/externe (Da/Db correspond à la catégorie 1/2D).

MARQUAGE ATEX SUR LES ASPIRATEURS INDUSTRIELS DEPURECO DEX



BL DEX, BL DEX INERT

Double marquage, travail en toute sécurité en zones ATEX 21 & 22

Zone 21 - 22

II 1/2D Ex h IIIC T140 Da/Db

II 1/3D Ex h IIIC T140 Da/Dc



ECOBULL XM DEX, ECOBULL DEX

Marquage simple, travail en toute sécurité dans la zone de marquage correspondante.

Zone 21

II 1/2D Ex h IIIC T160 Da/Db

Zone 22

II 1/3D Ex h IIIC T160 Da/Dc

Zone 2

II 3/3G Ex h IIB+H2 T4 Gc/Gc



DF DEX

Marquage simple, travail en toute sécurité dans la zone de marquage correspondante.

Zone 22

II 1/3D Ex h IIIC T140 Da/Db

Zone 2

II 3/3G Ex h IIB T3 Gc/Gc





**LA GAMME
LA PLUS COMPLETE
CERTIFIÉE ATEX**

BL PRO DEX

1/2D + 1/3D



- Tête moteur entièrement scellée avec moteur antidéflagrant.
- Adapté aux zones ATEX 21 et 22
- Pour poussières combustibles



Filtration antistatique à double étage



Cuve en acier inoxydable AISI 304

Capacité 45 L

Tête moteur protégée contre les agents extérieurs, avec filtres d'entrée et de sortie.

Tête moteur validée par un organisme tiers indépendant

Commandes scellées

Moteur brushless



Chambre interne de catégorie 1D certifiée par un organisme tiers.



Bouche d'aspiration Ø 50 mm avec déflecteur.



Composants entièrement mis à la terre



CERTIFIÉ PAR UN TIERS



BL 20 JC DEX

1/2D + 1/3D



- Tête moteur entièrement scellée avec moteur antidéflagrant.
- Adapté aux zones ATEX 21 et 22
- Pour poussières combustibles



Filtration antistatique à double étage



Système de nettoyage Jet Clean



Cuve en acier inoxydable AISI 304

Capacité 20 L

Tête moteur protégée contre les agents extérieurs, avec filtres d'entrée et de sortie

Tête moteur validée par un organisme tiers indépendant

Commandes scellées

Motore Brushless



Camera interna Categoria 1D certificata da terze parti



Bocchettone di aspirazione Ø 50 mm con serranda scorrevole



Composants entièrement mis à la terre



CERTIFIÉ PAR UN TIERS



BL 45 DEX



- Tête moteur entièrement scellée avec moteur antidéflagrant
- Adapté aux zones ATEX 21 et 22
- Pour poussières combustibles



Filtrazione antistatica a doppio stadio



Scuotifiltro manuale



Cuve en acier inoxydable AISI 304

Capacité 45 L

Tête moteur protégée contre les agents extérieurs, avec filtres d'entrée et de sortie

Tête moteur validée par un organisme tiers indépendant

Commandes scellées

1/2D + 1/3D

Moteur brushless



Chambre interne de catégorie 1D certifiée par un organisme tiers



Bouche d'aspiration Ø 70 mm avec déflecteur

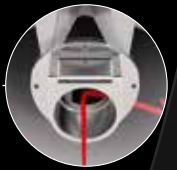

Composants entièrement mis à la terre



CERTIFIÉ PAR UN TIERS



BL 45 JC DEX



- Tête moteur entièrement scellée avec moteur antidéflagrant
- Adapté aux zones ATEX 21 et 22
- Pour poussières combustibles



Filtration antistatique à double étage



Système de nettoyage Jet Clean



Cuve en acier inoxydable AISI 304

Capacité 45 L

Tête moteur protégée contre les agents extérieurs, avec filtres d'entrée et de sortie

Tête moteur validée par un organisme tiers indépendant

Commandes scellées

1/2D + 1/3D

Moteur brushless



Chambre interne de catégorie 1D certifiée par un organisme tiers



Bouche d'aspiration Ø 50 mm avec vanne coulissante



Composants entièrement mis à la terre



CERTIFIÉ PAR UN TIERS



ECOBULL XM DEX

1/2D | 1/3D



- Turbine à canal latéral certifiée ATEX (2D ou 3D)
- Adapté aux zones ATEX 21 ou 22
- Pour poussières combustibles



CERTIFIÉ
PAR UN
TIERS



Disponible en option
avec filtre H14



Système de
nettoyage Jet
Clean



Cartouche
filtrante
antistatique
classe M



Cuve en acier
inoxydable
AISI 304

Capacité
20 L



Panneau de
commande en acier
inoxydable

Turbine à canal
latéral certifiée
ATEX

Chambre interne
de catégorie 1D
certifiée par un
organisme tiers

Bouche
d'aspiration
Ø 50 mm
avec vanne
coulissante

Composants entièrement mis à
la terre



ECOBULL DEX

1/2D | 1/3D | 3/3G



- Composants entièrement mis à la terre
- Adapté aux zones ATEX 21, 22 ou 2
- Pour poussières combustibles



CERTIFIÉ
PAR UN
TIERS



Disponible en option
avec filtre H14



Filtre
antistatique
classe M



Secoueur de
filtre manuel



Cuve en acier
inoxydable
AISI 304

Capacité
65 L



Panneau de
commande en
acier inoxydable

Turbine à canal
latéral certifiée
ATEX

Chambre interne
de catégorie 1D
certifiée par un
organisme tiers

Bouche
d'aspiration
Ø 70 mm avec
déflecteur

Composants entièrement
mis à la terre

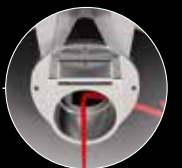

FOX DEX



- Turbine à canal latéral certifiée ATEX (2D ou 3D)
- Adapté aux zones ATEX 21 ou 22
- Pour poussières combustibles



Disponible en option avec filtre H14

Standard pour la version 1/2D

1/2D | 1/3D



Chambre interne catégorie 1D certifiée par un organisme tiers



Système manuel de nettoyage du filtre



Turbine à canal latéral certifiée ATEX

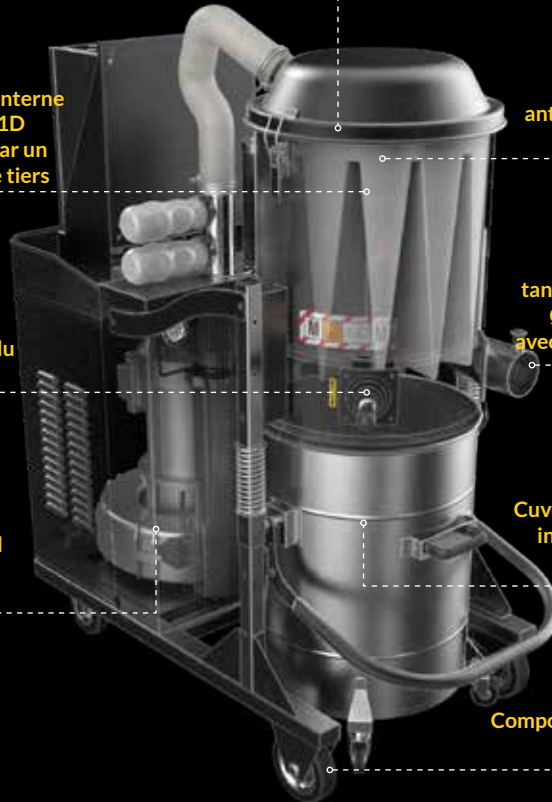

Filtre antistatique classe M



Bouche tangentielle Ø 80 mm avec cyclone



Cuve en acier inoxydable AISI 304

Capacité 100 L

Composants entièrement mis à la terre



CERTIFIÉ PAR UN TIERS



PUMA DEX



- Turbine à canal latéral certifiée ATEX (2D ou 3D)
- Adapté aux zones ATEX 21 ou 22
- Pour poussières combustibles



Système manuel de nettoyage du filtre

1/2D | 1/3D



Disponible en option avec filtre H14

Standard pour la version 1/2D



Chambre interne catégorie 1D certifiée par un organisme tiers



Turbine à canal latéral certifiée ATEX



Filtre antistatique classe M



Bouche tangentielle Ø 100 mm avec cyclone



Cuve en acier inoxydable AISI 304

Capacité 175 L

Composants entièrement mis à la terre



CERTIFIÉ PAR UN TIERS



PUMA HD DEX

1/2D | 1/3D

Système automatique de nettoyage du filtre SP



Disponible en option avec filtre H14
Standard pour la version 1/2D



Chambre interne catégorie 1D certifiée par un organisme tiers



Turbine à canal latéral certifiée ATEX



Cuve en acier inoxydable AISI 304

Capacité 175 L

Cartouches filtrantes antistatiques classe M



Bouche tangentielle Ø 130 mm avec cyclone



Componenti completamente messi a terra



- Turbine à canal latéral certifiée ATEX (2D ou 3D)
- Adapté aux zones ATEX 21 ou 22
- Pour poussières combustibles



CERTIFIÉ PAR UN TIERS



BL 45 DEX INERT

1/2D | 1/3D

Tête moteur protégée contre les agents extérieurs, avec filtres d'entrée et de sortie

Commandes scellées



Testata motore certificata da terzo parti



Cartouche filtrante H13



Moteur brushless



Chambre interne catégorie 1D certifiée par un organisme tiers



Bouche d'aspiration Ø 50 mm avec buse immergée



Indicateur de niveau de liquide

Kit de filtre pour brouillard d'huile avec buse immergée

Filtre en nylon

Panier à grille métallique

Filtres pour brouillards huileux à double étage
Soupape de surpression

Composants entièrement mis à la terre



- Tête moteur entièrement scellée avec moteur antidéflagrant
- Adapté aux zones ATEX 21 et 22
- Pour poussières auto-inflammables



CERTIFIÉ PAR UN TIERS



Système d'inertage par bain liquide, capacité 45 L

ECOBULL DEX INERT



- Soufflante à canal latéral certifiée ATEX 2D ou 3D
- Adapté aux zones ATEX 21 ou 22
- Pour poussières auto-inflammables



Cartouche filtrante H13



Kit de filtre pour brouillard d'huile avec buse immergée

Filtre en nylon

Panier à grille métallique



Filtres pour brouillards huileux à double étage

Soupape de surpression

Système d'inertage par bain liquide, capacité 100 L

Panneau de commande en acier inoxydable

1/2D | 1/3D

Soufflante à canal latéral certifiée ATEX



Chambre interne catégorie 1D certifiée par un organisme tiers



Bouche d'aspiration Ø 50 mm avec buse immergée



Indicateur de niveau de liquide

Composants entièrement mis à la terre



DF DEX



- Ventilateur électrique certifié ATEX 3D ou 3G
- Adapté aux zones ATEX 2 ou 22
- Pour poussières en suspension



Disponible en option avec filtre H14



Filtre antistatique classe M



Secoueur de filtre manuel



Cuve en acier inoxydable AISI 304

Capacité 65 L

Panneau de commande en acier inoxydable

1/3D | 3/3G

Ventilateur électrique certifié ATEX



Chambre interne catégorie 1D certifiée par un organisme tiers



Connexion pour BRAS articulé ou conduites



Bouche d'aspiration Ø 70-100-120-150 mm avec déflecteur



Composants entièrement mis à la terre



DF 40 DEX



- Soufflante électrique certifiée ATEX 3D ou 3G
- Adapté aux zones ATEX 2 ou 22
- Pour poussières en suspension



Disponibles en option avec filtre H14



Filtre antistatique classe M



Secoueur de filtre manuel



Cuve en acier inoxydable AISI 304

Capacité 65 L

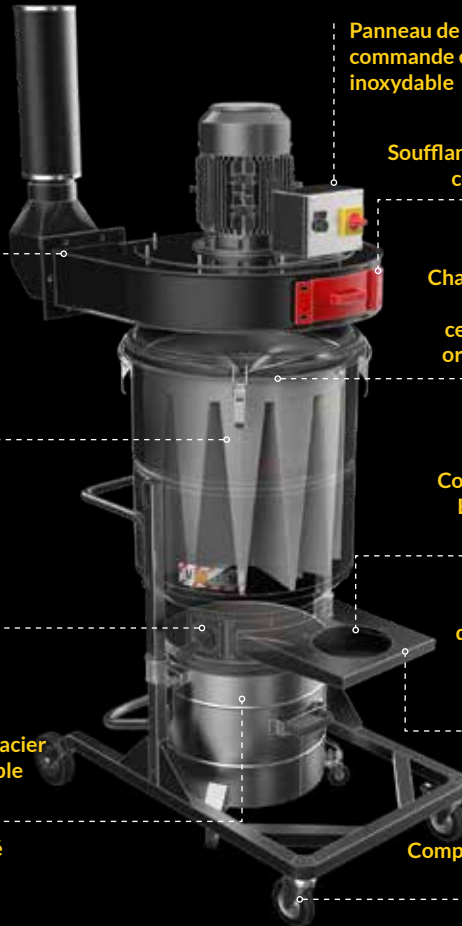

Panneau de commande en acier inoxydable

1/3D | 3/3G

Soufflante électrique certifiée ATEX



Chambre interne catégorie 1D certifiée par un organisme tiers



Connexion pour BRAS articulé ou conduites



Bouche d'aspiration Ø 150-180-200 mm avec déflecteur



Composants entièrement mis à la terre



ACD

Aspirateurs industriels pour poussières combustibles en dehors d'une zone ATEX

- Sécurité dans des zones « non classées »
- Prévention des sources d'inflammation
- Respect des normes de sécurité



AIR COMPRIMÉ

Aspirateurs pneumatiques intrinsèquement sûrs pour zones ATEX



SYSTÈMES CENTRALISÉS ATEX

Les systèmes d'aspiration centralisés certifiés ATEX sont conçus pour collecter et transporter en toute sécurité les poussières combustibles dans les zones dangereuses. Conçus conformément aux normes strictes ATEX, ils minimisent les risques d'inflammation grâce à un flux d'air contrôlé, des composants certifiés et des dispositifs de sécurité intégrés tels que des systèmes de protection passive ou active, garantissant un fonctionnement continu et sûr dans des environnements potentiellement explosifs.

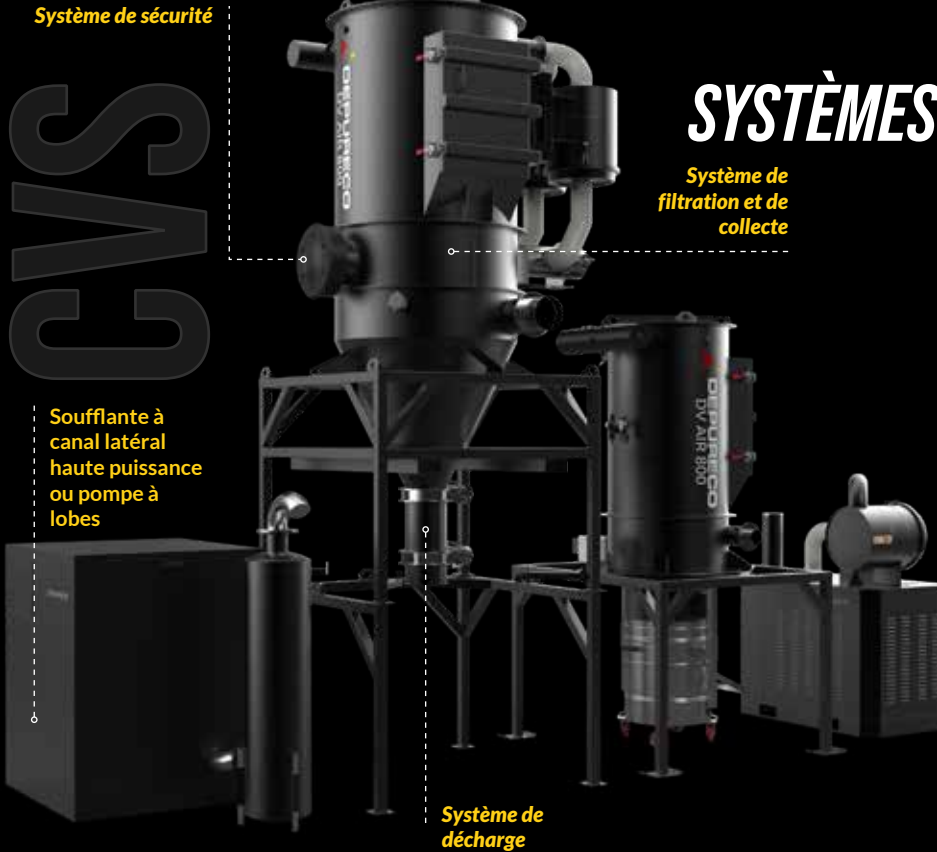

Système de sécurité

Système de filtration et de collecte

Soufflante à canal latéral haute puissance ou pompe à lobes

Système de décharge

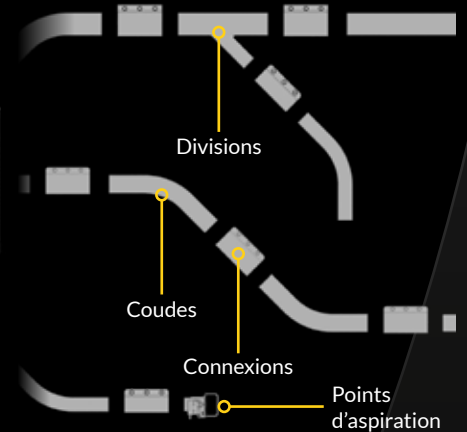

1. Conception

2. Production

3. Installation

SYSTÈMES DE SÉCURITÉ

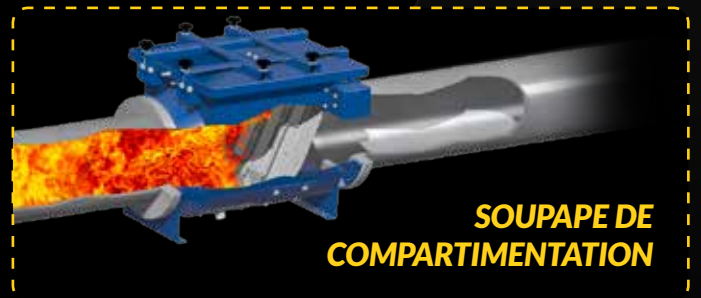
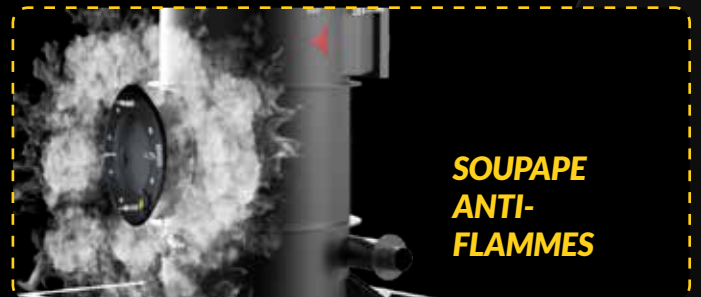

SYSTÈMES DE DÉCHARGE CERTIFIÉS ATEX

1. Double décharge avec clapets papillon électropneumatiques
2. Double décharge avec clapets guillotine électropneumatiques
3. Valve rotative

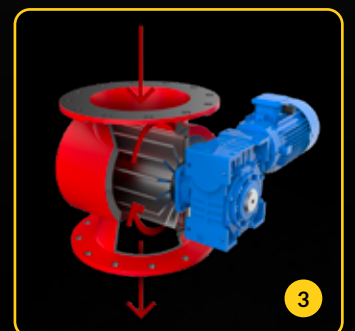
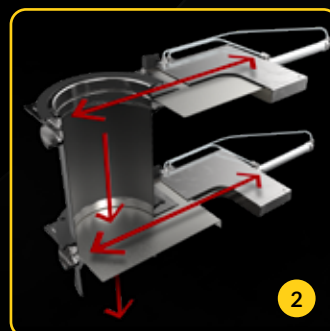
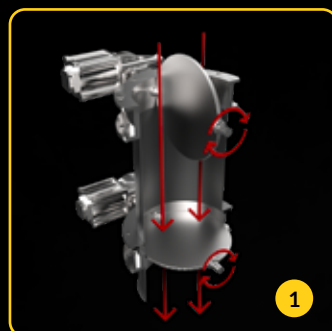

FICHE TECHNIQUE

MONOPHASÉ

		BL PRO DEX	BL 20 JC DEX	BL 45 DEX	BL 45 JC DEX	BL 45 DEX INERT
Code		A1280	A1285	A1325	A1345	A1295
Type		Dry Type	Dry Type	Dry Type	Dry Type	Wet Type
Puissance	kW-HP	1,1 - 1,5	1,1 - 1,5	1,1 - 1,5	1,1 - 1,5	1,1 - 1,5
Tension/Fréquence	V Hz	110/230 50/60	110/230 50/60	110/230 50/60	110/230 50/60	110/230 50/60
IP		-	-	-	-	-
Dépression maximale	mBar	230	230	230	230	230
Débit d'air maximal	m³/h	220	220	220	220	220
Bouche d'aspiration	Ømm	50	50	50	50	50
Niveau de bruit	dB(A)	72	72	72	72	72
Capacité	Lt	45	20	45	45	45
Dimensions	mm	516 X 545	540 X 620	540 X 620	540 X 620	550 X 620
Hauteur	mm	1000	1050	1303	1300	1400
Poids	Kg	38	38	45	45	50
Filtre primaire						
Surface	cm²	6000	34000	15000	34000	35000
Classe EN 60335-2-69	IFA BG IAM-PES	Classe M	Classe M	Classe M	Classe M	Classe H13
Média		Polyester antistatique	Polyester antistatique	Polyester antistatique	Polyester antistatique	Polyester antistatique
Nettoyage filtre		-	JetClean	Manuel	JetClean	-
Filtre secondaire						
Surface	cm²	9100	9100	9100	9100	-
Classe EN 60335-2-69	IFA BG IAM-PES	Classe H14	Classe H14	Classe H14	Classe H14	-
Média		Fibre de verre	Fibre de verre	Fibre de verre	Fibre de verre	-

TRIPHASÉ-HAUTE-PUISSANCE

		PUMA 10	PUMA 15	PUMA 20	PUMA 25	PUMA 30 P	PUMA 30 S
Code 1/3D		A502	A542	A597	A643	A603	A613
Code 1/2D		A511	A547	A606	A664	A273	A278
Type		Dry Type	Dry Type	Dry Type	Dry Type	Dry Type	Dry Type
Puissance	kW-HP	7,5 - 10	11 - 15	15 - 20	18,5 - 25	22 - 30	20 - 28
Tension / Fréquence	V Hz	400 50/60	400 50/60	400 50/60	400 50/60	400 50/60	400 50/60
IP		65 F	65 F	65 F	65 F	65 F	65 F
Dépression maximale	mBar	280	300	350	270	200	380
Débit d'air maximal	m³/h	700	920	920	1350	1985	1180
Bouche d'aspiration	Ømm	100	100	100	100	130	130
Niveau de bruit	dB(A)	74	74	74	74	78	78
Capacité	Lt	175	175	175	175	175	175
Dimensions	mm	850 X 1550	850 X 1550	850 X 1550	850 X 1550	1050 X 1950	1050 X 1950
Hauteur	mm	1980	1980	1980	1980	2300	2300
Poids	Kg	295	270	290	370	560	620
Filtre primaire							
Surface	cm²	45000	45000	45000	45000	180000	180000
Classe EN 60335-2-69	IFA BG IAM-PES	Classe M	Classe M	Classe M	Classe M	Classe M	Classe M
Média		Polyester antistatique	Polyester antistatique	Polyester antistatique	Polyester antistatique	Polyester antistatique	Polyester antistatique
Nettoyage filtre		Manuale	Manuale	Manuale	Manuale	Manuale	Manuale
Filtre secondaire							
Surface	cm²	110000	110000	110000	110000	110000	110000
Classe EN 60335-2-69	IFA BG IAM-PES	Classe H14	Classe H14	Classe H14	Classe H14	Classe H14	Classe H14
Média		Fibre de verre	Fibre de verre	Fibre de verre	Fibre de verre	Fibre de verre	Fibre de verre

TRIPHASÉ

		EXOBULL XM M DEX	EXOBULL XM T DEX	ECOBULL M	ECOBULL T	ECOBULL PLUS	ECOBULL M DEX INERT	ECOBULL T DEX INERT	FOX 5,5 P	FOX 5,5 S	FOX 7,5 P	FOX 7,5 P
Code 1/3D		A1790	A1800	A1740	A1760	A1380	A1085	A1087	A115	A221	A165	A231
Code 1/2D		A1805	A1810	A1770	A1780	A1370	A1090	A1091	A087	A225	A265	A234
Code 3/3G		-	-	A1392	A1390	A1394	-	-	-	-	-	-
Type		Dry Type	Dry Type	Dry Type	Dry Type	Dry Type	Wet Type	Wet Type	Dry Type	Dry Type	Dry Type	Dry Type
Puissance	kW-HP	1,8 - 2,4 2,2 - 3	1,8 - 2,4 2,2 - 3	1,8 - 2,4	3 - 4	4 - 5,5	1,8 - 2,4	3 - 4	2,2 - 3	4 - 5,5	5,5 - 7,5	7,5 - 10
Tension / Fréquence	V/Hz	230 50/60	230 50/60	230 50/60	400 50/60	400 50/60	230 50/60	400 50/60	400 50/60	400 50/60	400 50/60	400 50/60
IP		-	-	55 F	55 F	55 F	55 F	55 F	65 F	65 F	65 F	65 F
Dépression maximale	mBar	180	180	180	230	260	180	230	200	230	240	280
Débit d'air maximal	m³/h	240	240	240	340	730	240	340	320	450	550	550
Bouche d'aspiration	Ømm	50	50	70	70	70	70	70	80	80	80	80
Niveau de bruit	dB(A)	72	72	74	72	72	74	72	73	73	74	74
Capacité	Lt	20	20	65/100	65/100	65/100	65/100	65/100	100	100	100	100
Dimensions	mm	516 X 545	516 X 545	660 X 800	660 X 800	650 X 1100	660 X 800	660 X 800	660 X 1200	660 X 1200	660 X 1200	660 X 1200
Hauteur	mm	1050	1050	1630	1630	1400	1630	1630	1510	1510	1510	1510
Poids	Kg	57	57	95	95	95	95	95	142	157	177	242
Filtre primaire												
Surface	cm²	34000	34000	24000	24000	24000	35000	35000	2400	2400	2400	2400
Classe EN 60335-2-69	IFA B G I A M-PES	Classe M	Classe M	Classe M	Classe M	Classe M	Classe H 13	Classe H 13	Classe M	Classe M	Classe M	Classe M
Média		Polyester antistatique	Polyester antistatique	Polyester antistatique	Polyester antistatique	Polyester antistatique	Polyester antistatique	Polyester antistatique	Polyester antistatique	Polyester antistatique	Polyester antistatique	Polyester antistatique
Nettoyage filtre		JetClean	JetClean	Manuel	Manuel	Manuel	-	-	Manuel	Manuel	Manuel	Manuel
Filtre secondaire												
Superficie	cm²	9100	9100	22000	22000	22000	-	-	22000	22000	22000	22000
Classe EN 60335-2-69	IFA B G I A M-PES	Classe H14	Classe H14	Classe H14	Classe H14	Classe H14	-	-	Classe H14	Classe H14	Classe H14	Classe H14
Média		Fibre de verre	Fibre de verre	Fibre de verre	Fibre de verre	Fibre de verre	-	-	Fibre de verre	Fibre de verre	Fibre de verre	Fibre de verre

DÉPOUSSIÉREURS

		DF 075 DEX	DF 22 DEX	DF 40 DEX
Code 1/3D		A1830	A1750	A1850
Code 3/3G		A1840	A1820	A1860
Type		Dry Type	Dry Type	Dry Type
Puissance	kW-HP	0,75 - 1	2,2 - 3	4 - 5,5
Tension / Fréquence	V/Hz	400 50/60	400 50/60	400 50/60
IP		55 F	55 F	55 F
Dépression maximale	mmH2O	185 200 180	350 350 350	370 340 270
Dépression statique disponible	mmH2O	180 192 170	340 320 280	300 270 200
Débit d'air maximal	m³/h	300 600 800	800 1000 1400	1500 2100 2700
Bouche d'aspiration	Ømm	70 100 120	100 120 150	150 180 200
Niveau de bruit	dB(A)	65	65	65
Capacité	Lt	65/100	65/100	65
Dimensions	mm	660 X 800	660 X 800	630 X 1100
Hauteur	mm	1630	1630	2150
Poids	Kg	110	120	145
Filtre primaire				
Surface	cm²	24000	24000	45000
Classe EN 60335-2-69	IFA B G I A M-PES	Classe M	Classe M	Classe M
Média		Poliestere Antistatico	Poliestere Antistatico	Poliestere Antistatico
Nettoyage du filtre		Manuale	Manuale	Manuale
Filtre secondaire				
Superficie	cm²	120000	120000	160000
Classe EN 60335-2-69	IFA B G I A M-PES	H13 Class	H13 Class	H13 Class
Média		Fibre de verre	Fibre de verre	Fibre de verre

MARQUAGES ATEX

MODÈLE	MARQUAGE
BL PRO DEX, BL 20 JC DEX, BL 45 DEX, BL 45 JC DEX, BL 45 DEX INERT	II 1/3D Ex h III C T140 Da/Dc II 1/2D Ex h III C T140 Da/Db
ECOBULL XM M DEX 1/3D, ECOBULL XM T DEX 1/3D	II 1/3D Ex h III C T160 Da/Dc
ECOBULL XM M DEX 1/2D, ECOBULL XM T DEX 1/2D	II 1/2D Ex h III C T160 Da/Db
ECOBULL M DEX 1/3D, ECOBULL T DEX 1/3D, ECOBULL PLUS DEX 1/3D	II 1/3D Ex h III C T160 Da/Dc
ECOBULL M DEX 1/2D, ECOBULL T DEX 1/2D, ECOBULL PLUS DEX 1/2D	II 1/2D Ex h III C T160 Da/Db
ECOBULL M DEX 3/3G, ECOBULL T DEX 3/3G, ECOBULL PLUS DEX 3/3G	II 3/3 G Ex h IIB+H2 T4 Gc/Gc
FOX 3 DEX 1/3D, FOX 5,5 DEX 1/3D, FOX 7,5 DEX 1/3D, FOX 10 DEX 1/3D	II 1/3D Ex htc III C T140°C Da/Dc
FOX 3 DEX 1/2D, FOX 5,5 DEX 1/2D, FOX 7,5 DEX 1/2D, FOX 10 DEX 1/2D	II 1/2D Ex htc III C T140°C Da/Db
PUMA 10 DEX 1/3D, PUMA 15 DEX 1/3D, PUMA 20 DEX 1/3D, PUMA 25 DEX 1/3D	II 1/3D Ex htc III C T140°C Da/Dc
PUMA 10 DEX 1/2D, PUMA 15 DEX 1/2D, PUMA 20 DEX 1/2D, PUMA 25 DEX 1/2D	II 1/2D Ex htc III C T140°C Da/Db
PUMA 30 P DEX 1/3D, PUMA 30 S DEX 1/3D	II 1/3D Ex htc III C T140°C Da/Dc
PUMA 30 P DEX 1/2D, PUMA 30 S DEX 1/2D	II 1/2D Ex htc III C T140°C Da/Db
DF 075 DEX 1/3D, DF 22 DEX 1/3D, DF 40 DEX 1/3D	II 1/3D Ex h III C T140 Da/Dc
DF 075 DEX 3/3G, DF 22 DEX 3/3G, DF 40 DEX 3/3G	II 3/3G Ex h III C T140 Gc/Gc

ACCESSOIRES

ACCESSOIRES DU KIT CERTIFIÉS ATEX ET ANTISTATIQUES



P13641

Kit de démarrage
antistatique Ø 40



P13642

Kit PRO antistatique
Ø 40



P12378

Kit de démarrage
antistatique Ø 50



P12377

Kit PRO antistatique
Ø 50



P14899

Kit PRO antistatique
Ø 70



P14901/EX

VertiDex - Kit de
nettoyage en hauteur
certifié ATEX Ø 40





**LE KIT DE NETTOYAGE
EN HAUTEUR
CERTIFIÉ ATEX!**

ATTEIGNEZ EN TOUTE SÉCURITÉ CHAQUE SURFACE!

Accessoires optionnels
certifiés ATEX:



Grande brosse
ronde



Brosse courbée
pour tuyaux 200
mm



Brosse pour
conduits d'air



Outil pour surfaces
planes



Rallonge
supplémentaire
1,5 mt



Caméra





DEPURECO INDUSTRIAL VACUUMS SRL

VIA VENEZIA, 32 - 10088 VOLPIANO (TO) ITALIA
TEL. +39 011 98.59.117 FAX. +39 011 98.59.326
C.F. E P.I. 02258610357
DEPURECO@DEPURECO.COM WWW.DEPURECO.COM