

MANUAL DEL USUARIO Y MANTENIMIENTO



SERIE M OIL

TRADUCCIÓN DE LAS INSTRUCCIONES ORIGINALES

Depureco Industrial Vacuums Srl

Empresa sujeta a la gestión y coordinación COFISE spa

Via Venezia, 32 - 10088 Volpiano (TO)

Tel. +39 011 98.59.117

Fax. +39 011 98.59.326

www.depureco.com

depureco@depureco.com

depureco@documentipec.com

C.F.-y P.I. 02258610357 - **Capital social:** € 25.000 i.v.

Turín Registro Mercantil - **R.E.A.** TO-1149668

Inscripción **RAEE** N° IT18090000010711



ÍNDICE

1. SECCIÓN DE INFORMACIÓN	7
1.1. Prefacio	7
1.2. Identificación de las partes principales	9
1.3. Piezas opcionales	10
1.4. Datos de identificación del fabricante	10
1.5. Placa de características	10
1.6. Usos previstos	10
1.7. Condiciones medioambientales permitidas	11
1.8. Nivel de ruido	11
1.9. Datos técnicos	12
1.10. Garantía	13
2. SECCIÓN DE SEGURIDAD	15
2.1. Información de seguridad	15
2.2. Requisitos de seguridad	15
2.3. Placas y símbolos de seguridad	18
2.4. Riesgos residuales	20
2.5. Directivas aplicadas	20
3. SECCIÓN DE MANIPULACIÓN, DESEMBALAJE E INSTALACIÓN	21
3.1. Manejo de	21
3.2. Desembalaje	22
3.3. Instalación	23
4. SECCIÓN DE FUNCIONAMIENTO	25
4.1. Comando Descripción	25
4.2. Ciclo de trabajo	27
4.3. Control de la velocidad del aire	28
4.4. Operación de descarga de líquidos del contenedor	29
4.5. Operación de vaciado de sólidos del contenedor	31
4.6. Almacenamiento - desmantelamiento	32



5. SECCIÓN DE MANTENIMIENTO

33

5.1. Notas informativas	33
5.2. Normas generales de seguridad	33
5.3. Sustitución del filtro primario	35
5.4. Lavado o sustitución del filtro lavable	36
5.5. Limpieza del recipiente	38
5.6. Si algo no funciona	39
5.7. Desguace	40



DECLARACIÓN DE CONFORMIDAD



DECLARACIÓN DE CONFORMIDAD

La empresa fabricante:

DEPURECO INDUSTRIAL VACUUMS S.r.l. – Via Venezia, 32 – 10088 Volpiano (TO) – ITALIA |

Tel. +39 011 98 59 117 – Fax + 39 011 98 59 326 – C.F. | P.IVA 02258610357

correo electrónico: depureco@depureco.com – www.depureco.com

declara

bajo su responsabilidad que el modelo de aspirador descrito en este manual



Al cual se refiere esta declaración, está en conformidad con los requisitos esenciales de seguridad previstos por la **Directiva Máquinas 2006/42/CE**, dalla **Directiva 2014/30/UE** relativa a la compatibilidad electromagnética y de la **Directiva 2011/65/UE - ROHS** - sobre la restricción del uso de determinadas sustancias peligrosas en los aparatos eléctricos.

La conformidad ha sido verificada en relación de las normativas:

EN 60335-1

EN IEC 61000-3-2:2019

EN IEC 63000:2018

EN 60335-2-69

EN 55014-2:2015

Las normas utilizadas como referencia para el diseño, la realización y la prueba del aspirador están enumeradas en el expediente técnico archivado en el departamento técnico de DEPURECO S.r.l.

El control de la producción fue realizado por el Organismo Notificado n° 0474 RINA Services S.p.a.

Primera edición: 15 de junio de 2019

Revisión 01: 16 de octubre de 2023

Revisión 02: 26 de abril de 2024

El Representante Legal
Marco Devincenzi CEO

Depureco Industrial Vacuums Srl
Società soggetta a direzione e coordinamento CORISE spa

PERFORMANCE ON VACUUM SINCE 1972

Via Venezia, 32 - 10088 Volpiano (TO)
Tel. +39 011 98.59.117
Fax +39 011 98.59.326

www.depureco.com
depureco@depureco.com
depureco@documentipec.com

C.F. e P.I. 02258610357
Registro Imprese di Torino - R.E.A. TO-1149668
Capitale Sociale: € 25.000 i.v.





1. SECCIÓN DE INFORMACIÓN

IMPORTANTE - El término DEPURECO y el logotipo que aparecen en este documento se refieren y son propiedad de DEPURECO INDUSTRIAL VACUUMS S.r.l.

El presente documento es propiedad exclusiva de DEPURECO S.r.l.. Por lo tanto, no puede ser reproducido por ningún medio (gráfico, informático, etc.), ni parcial ni totalmente, sin la autorización de la Dirección de la Empresa.

1.1. PREFACIO

Estimado cliente

Le agradecemos que haya elegido DEPURECO y le felicitamos por haber elegido un aspirador DEPURECO de la serie M OIL.

Hemos preparado este manual para que pueda apreciar plenamente la calidad de esta máquina.

Le recomendamos que lo lea íntegramente antes de utilizarlo por primera vez.

Contiene información importante, consejos y advertencias para el uso y mantenimiento del aspirador que le ayudarán a aprovechar al máximo las cualidades técnicas de su máquina.

Lea atentamente los mensajes, advertencias e indicaciones precedidos de los símbolos:



Por la seguridad de las personas.



Por la integridad del aspirador.



Para la protección del medio ambiente.

Este manual describe los siguientes modelos:

- M70 OIL
- M100 OIL
- M130 OIL P

Las máquinas se clasifican según su eficacia de filtración del polvo:

- L (riesgo leve): en aspiradoras con filtro de clase L, el grado máximo de penetración de polvo es inferior al 1 % (Grado de penetración < 1 %);
- M (riesgo medio): en aspiradoras con filtro M, el grado máximo de penetración de partículas de polvo es inferior al 0,1 % (Grado de penetración < 0,1 %);
- H (alta peligrosidad): en los aspiradores con filtro H, el grado máximo de penetración de partículas de polvo es inferior al 0,005 % (Grado de penetración < 0,005 %); Este aspirador está diseñado para llevar a cabo la aspiración, limpieza y recogida de materiales sólidos (polvo y residuos de procesamiento).

Este modelo específico ha sido sometido a severas pruebas para garantizar la máxima fiabilidad; su buen funcionamiento y durabilidad dependerán de un buen mantenimiento y un manejo cuidadoso.



Este manual es parte integrante del aspirador y debe acompañarlo hasta su desguace. En caso de pérdida o deterioro, deberá solicitarse un ejemplar de sustitución a DEPURECO INDUSTRIAL VACUUMS S.r.l. (en adelante denominada simplemente DEPURECO).

La información técnica contenida en este manual es propiedad de DEPURECO y debe considerarse confidencial.

La ley prohíbe la reproducción, incluso parcial, del diseño gráfico, el texto y las ilustraciones.

Algunos de los detalles representados en las ilustraciones de este manual pueden diferir de los de su aspiradora, ya que es posible que se hayan retirado algunos componentes para garantizar la claridad de las ilustraciones.

Los temas tratados en este manual son los exigidos expresamente por la Directiva de Máquinas 2006/42/CE y los datos técnicos indicados proceden del expediente técnico archivado en DEPURECO.

En relación con el Reglamento 1907/2006/CE (REACH), DEPURECO declara que sus productos no contienen ninguna de las sustancias extremadamente preocupantes - SVHC (Substances of Very High Concern) - enumeradas en la Lista de Candidatas.

Se puede acceder a este manual mediante el código QR del aspirador o a través de la página web www.depureco.com. También puede ponerse en contacto con el fabricante Depureco. El manual debe estar a disposición de todo el personal responsable del funcionamiento y mantenimiento del aspirador. Para todos los litigios, es competente el Tribunal de Turín (Italia).

El código QR con el manual debe acompañar a la aspiradora en caso de reventa



1.2. IDENTIFICACIÓN DE LAS PARTES PRINCIPALES

M70 OIL

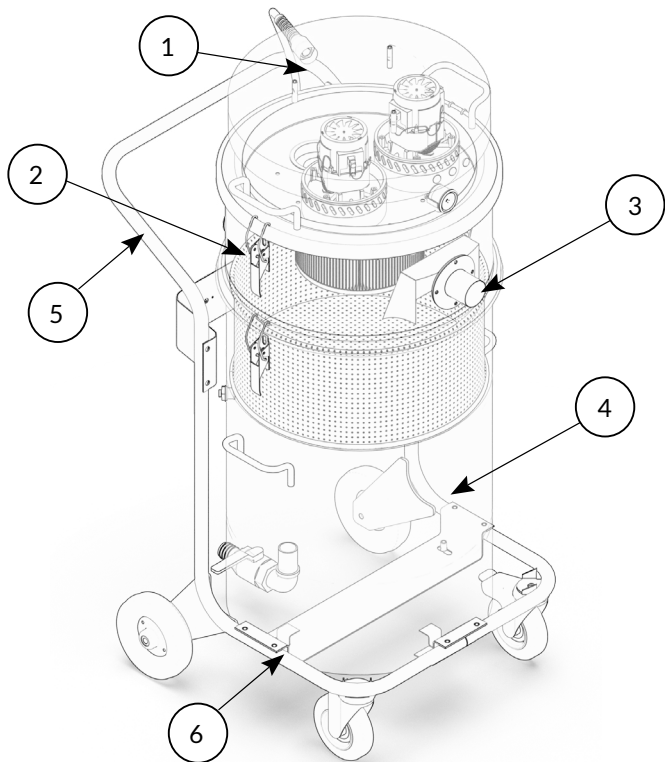

M100 OIL

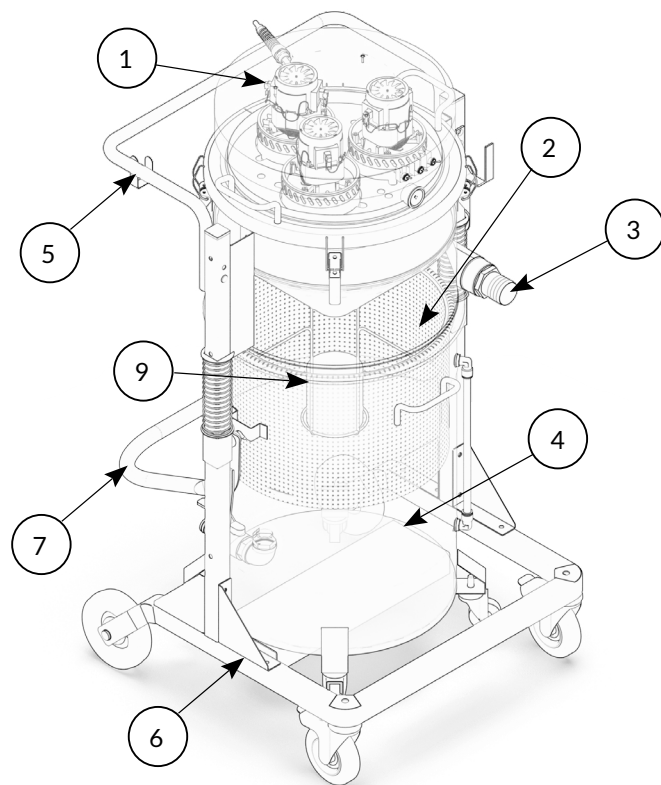

M130 OIL P

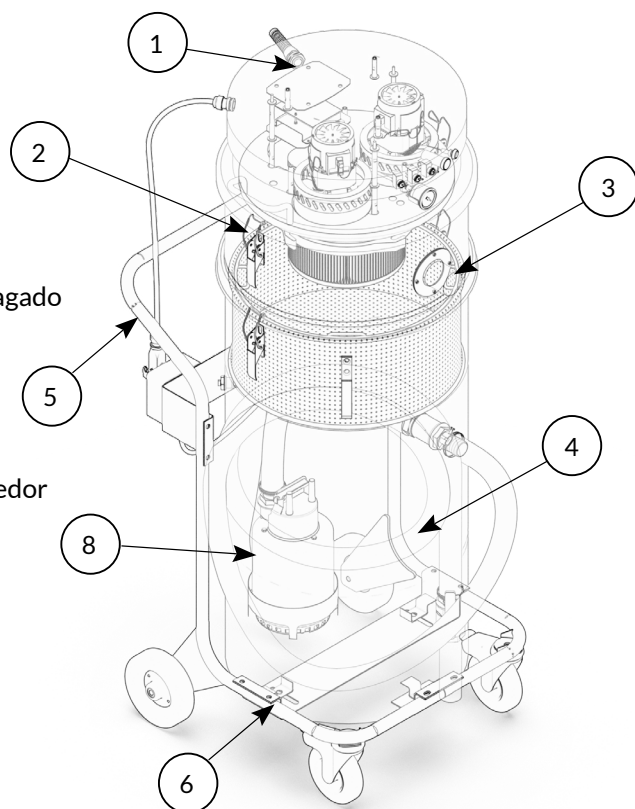

1. Cabezales de motor con mandos de encendido/apagado
2. Cámara de filtración
3. Boquilla de aspiración
4. Contenedor de recogida
5. Asa para manejar el aspirador
6. Chasis
7. Palanca para desenganchar y enganchar el contenedor
8. Bomba de desagüe (si procede)
9. Flotador



1.3. PIEZAS OPCIONALES

Dependiendo de la aplicación del aspirador, DEPURECO dispone de una amplia gama de accesorios opcionales.

1.4. DATOS DE IDENTIFICACIÓN DEL FABRICANTE

Depureco Industrial Vacuums S.r.l.
Via Venezia 32, 10088, Volpiano (TO), Italia
tel: +39 011 98 59 117 fax: +39 011 98 59 326 P.I. 02258610357
Correo electrónico: depureco@depureco.com
sitio web: www.depureco.com

1.5. PLACA DE CARACTERÍSTICAS

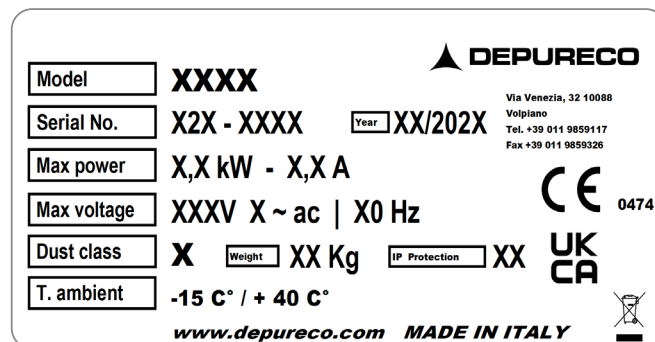

1.6. USOS PREVISTOS

Estos aspiradores están fabricados de conformidad con la Directiva sobre máquinas 2006/42/CE, están diseñados para ser utilizados por un solo operario y están destinados a

- uso industrial, por ejemplo en plantas de producción o almacenes;
- aspiración de aceites, refrigerantes, emulsiones y virutas **no inflamable y no nocivo**;

¡ATENCIÓN!

Si hay presencia de polvo combustible y/o gases inflamables en el lugar de trabajo, es responsabilidad del Empresario clasificar el área y elegir una máquina de Categoría (según la definición de la Directiva 2014/34/UE).

Cualquier otro uso se considera **NO CONFORME** para el uso previsto.



1.7. CONDICIONES MEDIOAMBIENTALES PERMITIDAS

Para garantizar el correcto funcionamiento del aspirador, este debe colocarse protegido de las inclemencias meteorológicas (lluvia, granizo, nieve, niebla, polvo en suspensión, etc.), a una temperatura ambiente comprendida entre -15 °C y 40 °C y con una humedad que no supere el 70 %.
El entorno de trabajo debe estar limpio y adecuadamente iluminado.

1.8. NIVEL DE RUIDO

Las pruebas fonométricas realizadas en este modelo específico de aspiradora muestran un nivel de presión sonora de:

Máquina	Nivel de ruido
M70 OIL	70 dB(A)
M100 OIL	72 dB(A)
M130 OIL P	70 dB(A)

¡ATENCIÓN!

- Para niveles de presión sonora superiores a 85 dB(A), los trabajadores deben protegerse con equipos de protección individual (EPI) adecuados, como protectores auditivos individuales homologados.
- En estas condiciones, es necesario proporcionar a los trabajadores formación e información sobre los riesgos derivados de la exposición al ruido.



1.9. DATOS TÉCNICOS

	Unidades de medida	M70 OIL	M100 OIL	M130 OIL P
Peso	[kg]	48	71	53
Dimensiones	[mm]	565 x 770	700 x 450	565 x 770
Altura	[mm]	1210	1400	1415
Tensión / Frecuencia	[V] - [Hz]	230 - 50/60	230 - 50/60	230 - 50/60
Potencia	[Watt] - [HP]	2600 - 3,5	3900 - 5,2	2600 - 3,5
Diámetro de entrada	[Ø mm]	50	50	50
Tipo de motor		2x By-Pass	3x By-Pass	2x By-Pass
Vacío máx. / Vacío continuo	[mBar]	- / 250	- / 250	- / 250
Caudal de aire máx	[m ³ /h]	380	570	380
Filtro primario		Cesta parrilla	Cesta parrilla	Cesta parrilla
Capacidad del filtro primario	[L]	40	50	40
Filtro secundario		Bolsa filtrante de PET*	Bolsa filtrante PET	Bolsa filtrante de PET*
Capacidad del filtro secundario	[L]	40	40	40
Eficacia del filtro secundario	[µm]	150	150	150
Filtro repelente al aceite		Cartucho oleófobo	Cartucho oleófobo	Cartucho oleófobo
Ruido	[dB(A)]	70	72	70
Capacidad para líquidos	[L]	70	100	130
Tipo de escape		Gravedad	Gravedad	Bomba sumergible

* = filtro, cartucho y/o componente opcional

El aspirador puede equiparse con los siguientes filtros, distinguiendo entre los suministrados y los opcionales:

	CARTUCHO REPELENTE DE ACEITE	SACO FILTRANTE LAVABLE DE 150 µm	Saco filtrante de tela no tejida desechable de 100 µm
M70 OIL	●	○	-
M100 OIL	●	●	○
M130 OIL P	●	○	-

● = filtro suministrado con el aspirador

○ = filtro opcional



1.10. GARANTÍA

DEPURECO garantiza este modelo de aspiradora durante un periodo de 12 meses a partir de la fecha de compra, indicada en el documento fiscal en el momento de la entrega del producto. La garantía quedará anulada si la aspiradora ha sido reparada por terceros no autorizados o si se utilizan equipos, accesorios o componentes que no hayan sido suministrados o autorizados por DEPURECO o cuyo número de serie se haya comprobado que ha sido retirado (durante el periodo de garantía). DEPURECO se compromete a reparar o sustituir gratuitamente aquellas piezas o componentes que resulten defectuosos de fabricación dentro del periodo de garantía.

Las reparaciones se realizan exclusivamente en nuestras instalaciones o en el centro de servicio que indiquemos y deben entregarse a portes pagados (los gastos de transporte correrán a cargo del usuario, salvo acuerdo en contrario).

La garantía no cubre la limpieza de las partes funcionales del aparato.

El documento del impuesto de compra deberá mostrarse al personal técnico autorizado que realice la reparación o deberá acompañar a la aspiradora en el momento del envío. Los defectos que no sean claramente imputables al material o a la fabricación serán examinados exclusivamente en nuestras instalaciones o en el Centro de Servicio Técnico indicado por nosotros. Si la reclamación resultara injustificada, todos los gastos de reparación y/o sustitución de piezas correrán a cargo del comprador.

Quedan excluidos de la garantía: los daños accidentales debidos al transporte, descuido o manipulación indebida, uso inadecuado, no conforme con las advertencias de este folleto o derivados de fenómenos que no dependan del uso/funcionamiento normal del aspirador.

DEPURECO no se hace responsable de los daños personales o materiales causados por un uso incorrecto o inadecuado del aspirador.

Para todos los litigios, es competente el Tribunal de Turín (Italia).





2. SECCIÓN DE SEGURIDAD

2.1. INFORMACIÓN DE SEGURIDAD

De conformidad con el Decreto Legislativo 81/08 y sus posteriores complementos y modificaciones, el Jefe del Seguridad está obligada a educar, informar y formar a los trabajadores sobre los riesgos que entraña el uso de aspiradoras, para que sean capaces de proteger su propia seguridad y la de los demás.

El incumplimiento de las normas o precauciones básicas de seguridad puede provocar accidentes durante el uso, el mantenimiento y la reparación de la aspiradora. A menudo, un accidente puede evitarse reconociendo las posibles situaciones peligrosas antes de que se produzcan. Para ello es imprescindible una formación adecuada.

DEPURECO no se hace responsable en ningún caso de los accidentes o daños derivados de la utilización del aspirador por personal que no haya sido instruido adecuadamente o que lo haya utilizado de forma incorrecta, así como de la inobservancia, incluso parcial, de las normas de prevención de accidentes y de los procedimientos de intervención contenidos en este manual.

Las precauciones y advertencias de seguridad se indican en este manual y en el propio producto. Si no se tienen en cuenta estos mensajes de advertencia, el operador puede sufrir accidentes con graves consecuencias para sí mismo y para los demás.

DEPURECO diseña y fabrica cuidadosamente los equipos y sus accesorios, identificando y compensando todos los posibles riesgos asociados a su uso. En caso de que se utilicen herramientas, procedimientos, métodos o técnicas de trabajo no previstos explícitamente por DEPURECO, deberá garantizarse previamente que no existe peligro para uno mismo o para terceros, quedando en todo caso excluida la responsabilidad de DEPURECO.

¡ATENCIÓN!

Utilice únicamente recambios originales Depureco. No aceptamos ninguna responsabilidad por el uso de piezas de repuesto no originales.

2.2. REQUISITOS DE SEGURIDAD

¡ATENCIÓN!

Las indicaciones que figuran a continuación desempeñan un papel importante para protegerle plenamente de todos los peligros que pueda encontrar al trabajar con el aspirador.

Sin embargo, no pueden separarse de la competencia y el sentido común de quienes trabajan, como marco general para una cuidadosa prevención de accidentes.

En cada sección se enumeran los requisitos de seguridad adicionales específicos de las distintas operaciones.

Antes de su utilización, los operarios deben recibir la formación necesaria sobre el uso de la máquina e información sobre las sustancias para las que se va a utilizar, incluidos los métodos seguros de retirada y eliminación del material recogido.

Puesta en servicio - conexión a la red:

- Antes de la puesta en servicio, asegúrese de que el aspirador no presenta daños visibles.
- Antes de enchufar, asegúrese de que las mangueras de aire estén correctamente colocadas (para aspiradores equipados con un sistema de limpieza a contracorriente). Realice la operación en una zona segura y libre de atmósferas explosivas.
- Antes de conectar el aspirador a la red eléctrica, asegúrese de que la tensión indicada en la placa de características se corresponde con la tensión de red.



- Inserte el enchufe del cable de alimentación en una toma con una conexión de contacto/tierra correctamente instalada. Asegúrese de que el aspirador está apagado.
- Los enchufes y conectores de los cables de conexión a la red deben estar protegidos contra salpicaduras de agua.
- Compruebe la correcta conexión a la red eléctrica.
- Asegúrese de que la pinza de puesta a tierra esté correctamente conectada a un punto cuya continuidad con el sistema de puesta a tierra esté garantizada.
- Utilice únicamente aspiradoras con cables de conexión a la red en perfecto estado para evitar el riesgo de descarga eléctrica.
- Compruebe periódicamente que el cable de conexión a la red no presenta daños ni signos de desgaste, grietas o envejecimiento.

Durante el funcionamiento, evite

- Pise, aplaste, tire o dañe el cable de conexión a la red eléctrica.
- Desconecte el cable de la red eléctrica sólo tirando del enchufe (no tire del propio cable).
- Cuando sustituya el cable de alimentación, sustitúyalo por uno del mismo tipo que el original instalado.
- El cable de alimentación debe ser sustituido por el Servicio Técnico del fabricante o personal cualificado equivalente.

Está absolutamente prohibido:

- Uso de este aspirador por personas que no sean adultos y que hayan recibido la formación adecuada.
- Realizar la conexión eléctrica a una red sin toma de tierra eficaz.
- Uso en exteriores en presencia de precipitaciones atmosféricas.
- Uso y almacenamiento del aspirador al aire libre en condiciones de humedad.
- Utilización del aspirador sin el bloqueo adecuado de la rueda giratoria durante las operaciones de aspiración.
- Uso del aspirador en superficies irregulares y no horizontales.
- Utilización en entornos corrosivos.
- Enrolle o doble la manguera durante la aspiración.
- Para las versiones y modelos ATEX, utilización de mangueras no antiestáticas en la masa (no se admite la antiestática sólo superficial).
- Se recomienda utilizar accesorios originales DEPURECO. Compruebe la continuidad eléctrica con un óhmetro:
 - entre la boquilla y el extremo de los accesorios de aspiración: la resistencia medida debe ser inferior a $100M\Omega$ (para versiones y modelos ATEX);
 - entre la caja y el enchufe (clavija de tierra) en el caso de una máquina eléctrica, o entre la caja y el cable de tierra (suministrado) en el caso de modelos de aire comprimido: la resistencia medida debe ser: inferior a 10Ω (para modelos y versiones con suministro de aire comprimido).
- Utilización de la máquina en entornos de trabajo no clasificados según la información de la placa de características de la máquina.
- Aspira los siguientes materiales:
 - materiales ardientes (brasas, cenizas calientes, cigarrillos encendidos, etc.);
 - llamas abiertas;
 - gases combustibles;
 - Líquidos inflamables, combustibles, agresivos (gasolina, disolventes, ácidos, soluciones alcalinas, etc.);
 - polvos/sustancias explosivas y de ignición espontánea y/o sus mezclas (polvos de magnesio, etc.).
- Contacto prolongado con disolventes e inhalación de sus vapores.
- Utilizar cerca de llamas o fuentes de calor, por lo que debe garantizarse una ventilación adecuada.
- La utilización del extractor en locales en los que no esté garantizado un índice de renovación de aire adecuado, si el aire de extracción se recircula en dicho local. Para cumplir los valores límite exigidos, el caudal de recirculación no debe superar el 50% del caudal de aire nuevo.
- Manipular o cambiar la válvula de estrangulación ajustada por el fabricante (en los modelos en los que esté instalada).



- No utilice el sistema de limpieza JetClean en presencia de nubes potencialmente explosivas en la atmósfera (para modelos y versiones con este sistema de limpieza).
- Realice el mantenimiento del aspirador industrial en zonas clasificadas ATEX (para modelos y versiones ATEX).
- Realice el mantenimiento de la aspiradora sin apagar antes la máquina y desconectar el enchufe de la toma de corriente.
- Mantenga dentro del contenedor materiales extraños como escombros, aceite, herramientas y otros objetos que puedan dañar el funcionamiento y causar lesiones personales.
- El uso de disolventes inflamables o tóxicos como gasolina, benceno, éter y alcohol para la limpieza.
- Utilizar sin la unidad de filtrado suministrada por el fabricante.
- Utilizar el aspirador industrial en ausencia de dispositivos de seguridad o con dispositivos de seguridad ineficaces
- El uso del aspirador industrial con protecciones y protecciones no colocadas.
- Coloque las manos dentro de las guías de posicionamiento del recipiente y entre el recipiente y el aspirador durante el funcionamiento de introduciendo y bloqueando el contenedor de residuos debajo del propio aspirador: el movimiento del asa de elevación puede provocar aplastamiento de los dedos. Por lo tanto, utilice guantes cuando desmonte el cabezal de aspiración, la unidad de filtro o el contenedor de recogida.
- Abra el recipiente con el aspirador en marcha.
- Abrir el recipiente en la zona clasificada como potencialmente explosiva.
- Mantenga la aspiradora conectada y alimentada a través del enchufe de red en caso de interrupciones prolongadas tras su uso.
- Añada líneas de extensión, dispositivos de conexión enchufables y adaptadores.
- Sube a la aspiradora.
- Mueva el aspirador mientras esté en funcionamiento.
- Lleve prendas sueltas o que cuelguen, como corbatas, pañuelos, ropa rota que pueda quedar atrapada o ser aspirada por el aspirador.
- Tocar cables eléctricos, interruptores, botones, etc. con las manos mojadas.
- Tocar, al utilizar el aspirador industrial, ciertos componentes (tablero de bornes del motor, carcasa del motor en particular) que podrían alcanzar temperaturas elevadas.

¡ATENCIÓN!

Esta aspiradora puede contener polvo nocivo para la salud.

Los procedimientos de vaciado y mantenimiento, incluida la retirada de los contenedores de polvo, sólo deben ser llevados a cabo por personal formado que lleve el equipo de protección adecuado.

Este manual debe estar siempre disponible para su consulta durante el ciclo de funcionamiento previsto y en caso de duda.

En caso de pérdida o deterioro, deberá solicitarse un ejemplar de sustitución a DEPURECO.



2.3. PLACAS Y SÍMBOLOS DE SEGURIDAD

El aspirador y el embalaje llevan etiquetas con símbolos y/o mensajes de seguridad. En estas páginas indican la ubicación exacta y la naturaleza del peligro.

⚠ ¡ATENCIÓN!

Las placas de características y los símbolos que se muestran a continuación son indicativos y pueden no aplicarse a los modelos de las series de aspiradoras descritas. La presencia de cada símbolo varía en función de las especificaciones de la serie y/o del modelo individual.

⚠ ¡ATENCIÓN!

Asegúrese de que todos los mensajes de seguridad sean legibles. El usuario está obligado a sustituir inmediatamente las etiquetas de seguridad que resulten ilegibles por desgaste o daños.

Límpielos con un paño, agua y jabón. No utilice disolventes, nafta o gasolina. Sustituya las placas dañadas solicitándolas a DEPURECO.

Si hay una placa en una pieza que se va a sustituir, asegúrese de que se coloca una placa nueva en la pieza nueva.

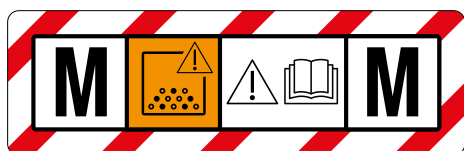

Esta pegatina indica que el aparato puede aspirar polvo hasta la clase M.



Esta pegatina indica que el aparato puede aspirar polvo hasta la clase H.



Este adhesivo indica el sistema de limpieza manual del filtro.



Esta pegatina advierte del peligro de aplastamiento de las extremidades.



Este adhesivo indica que la aspiradora está conectada a tierra.



Este adhesivo indica la tensión de alimentación de la aspiradora.

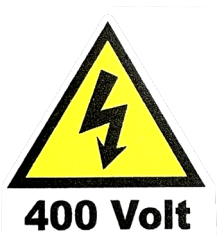

Este adhesivo indica la tensión de alimentación de la aspiradora.



Ex Hexagon - Directiva ATEX 2014/34/UE
Esta pegatina indica que la aspiradora está certificada para su uso en zonas peligrosas (para modelos y versiones específicos).



Este adhesivo indica que la unidad puede aspirar polvos combustibles en zonas no clasificadas ATEX (para modelos y versiones específicos).

¡ATENCIÓN!

Lea atentamente el manual de uso y mantenimiento antes de utilizar el aspirador o realizar tareas de mantenimiento.

Está absolutamente prohibido retirar las etiquetas de seguridad del aspirador y/o de sus componentes y embalajes.

DEPURECO no se hace responsable de la seguridad del aspirador en caso de incumplimiento de esta prohibición.



2.4. RIESGOS RESIDUALES

DEPURECO recomienda el estricto cumplimiento de las instrucciones, procedimientos y recomendaciones contenidas en este manual, así como de la normativa vigente en materia de seguridad. Además, DEPURECO recomienda el uso del equipo de protección prescrito, ya sea integrado en el aspirador o individual.

Desde esta perspectiva, los riesgos residuales analizados, presentes en el aspirador y/o sus componentes, pueden ser:

Riesgos eléctricos en el mantenimiento debido a la necesidad de trabajar bajo tensión

En virtud del Decreto Legislativo 81/08 - artículos 80 a 87 - está prohibido trabajar bajo tensión, con las excepciones previstas en dicho decreto.

Riesgo de uso indebido en presencia de sustancias líquidas, deflagrantes e inflamables

El aspirador no debe utilizarse en un entorno que contenga líquidos o en forma de líquidos que puedan vaporizarse a temperatura ambiente, polvos inflamables, gases.

Riesgos del funcionamiento en un entorno húmedo

Respete los límites indicados en el apartado 1.7 "Condiciones ambientales admisibles" de este manual.

Riesgo de interpretación errónea de los pictogramas de seguridad

En cuanto al análisis de los riesgos y su identificación, DEPURECO ha instalado en el aspirador etiquetas de peligro tomadas de la normativa sobre símbolos gráficos.

El usuario está obligado a sustituir inmediatamente las placas de seguridad que resulten ilegibles por desgaste o deterioro.

2.5. DIRECTIVAS APLICADAS

Las siguientes directrices se aplican a la aspiradora descrita en este manual:

- 2006/42/CE - Directiva sobre máquinas.
- 2014/30/UE - Directiva de compatibilidad electromagnética.
- 2011/65/UE - ROHS - Directiva sobre restricciones a la utilización de determinadas sustancias peligrosas en aparatos eléctricos y electrónicos.
- 2014/35/UE - Directiva de baja tensión.
- 2014/34/UE - Directiva ATEX (para modelos y versiones ATEX).

Las referencias reglamentarias, incluidos los requisitos obligatorios, se gestionan en el Sistema de Gestión de la Calidad y se archivan en DEPURECO.



3. SECCIÓN DE MANIPULACIÓN, DESEMBALAJE E INSTALACIÓN

3.1. MANEJO DE

Nas siguientes instrucciones también indican los pasos a seguir en caso de que deba sustituirse el aspirador y embalado o desembalado para su posterior transporte.

Tamaño del envase:

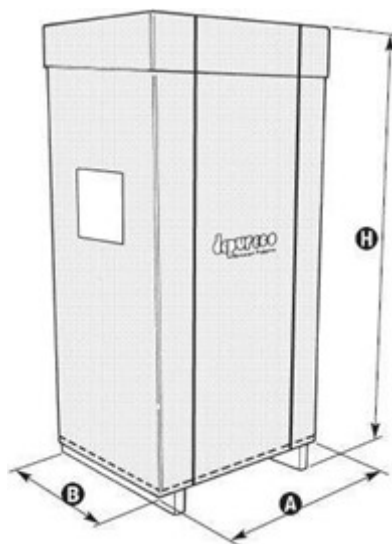

	U.M.	A	B	H
M70 OIL	[cm]	75	100	150
M100 OIL	[cm]	75	100	150
M130 OIL P	[cm]	75	100	150

El levantamiento y la consiguiente manipulación del aspirador sólo deben efectuarse con una carretilla elevadora de la capacidad de peso adecuada.

Al desplazarse con la carretilla elevadora, levante la carga 200 mm del suelo y gírela hacia atrás.
Al elevar cargas, tenga en cuenta la altura del entorno de trabajo.

Antes de iniciar el movimiento, asegúrese de que la zona de paso está despejada y de que no hay objetos móviles sobre el embalaje. Para la elevación y manipulación, aplique la legislación vigente en materia de prevención de accidentes y las instrucciones normales de uso de carretillas elevadoras.

Desplace la unidad únicamente a paso de peatón y, en pendientes, de dos en dos si es necesario.



3.2. DESEMBALAJE

Para desembalar la máquina:

- Corta las tiras de sujeción.

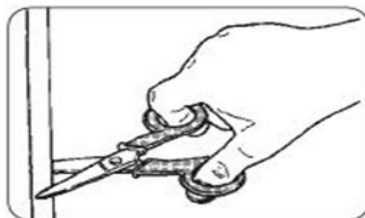

- Retire las fijaciones con la ayuda de un martillo y un destornillador.

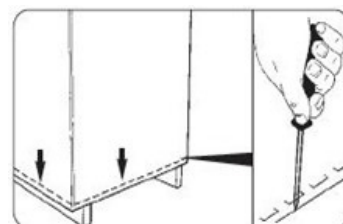

- Retire el embalaje de cartón.



- Retire todas las fijaciones suministradas por el fabricante durante el embalaje utilizando herramientas adecuadas.

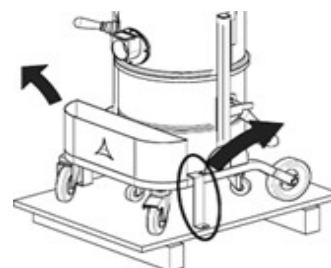

Retire la máquina de la plataforma de apoyo con la ayuda de una rampa de capacidad adecuada y guíe el aspirador desde el asa.

Realice estas operaciones en superficies planas y horizontales. La capacidad de carga de la superficie de apoyo debe ser adecuada al peso de la máquina.

Proporcionar un amplio espacio alrededor de la planta para poder operar con libertad de movimientos y permitir una fácil intervención de los operarios en previsión de futuros trabajos de mantenimiento.

¡ATENCIÓN!

Depureco no se hace responsable de los daños causados a la máquina durante la elevación si no se utiliza el equipo adecuado.

¡ATENCIÓN!

Para cualquier transporte posterior, el aspirador debe anclarse a la plataforma de soporte mediante un sistema de bloqueo similar al descrito anteriormente.

¡ATENCIÓN!

Elimine los materiales de embalaje de acuerdo con la legislación vigente.



3.3. INSTALACIÓN

⚠ ¡AVISO!

Antes de instalar el aspirador, es necesario cumplir el apartado 2.2 "Requisitos de seguridad".

⚠ ¡AVISO!

Antes de instalar el aspirador, es necesario realizar previamente una cuidadosa inspección visual para detectar cualquier daño que pueda haberse producido durante el transporte.

En el caso de que uno o varios componentes estén dañados, es imprescindible no seguir adelante con la instalación y notificar a Depureco la anomalía detectada, acordando con ella la actuación a seguir. La máquina llega con la unidad de filtrado prevista ya instalada.

- Inserte la manguera con su extremo en la boquilla de aspiración (Part.2 sección 1.2).
- Inserte el accesorio deseado para el tipo de aspiración en el lado opuesto de la manguera.

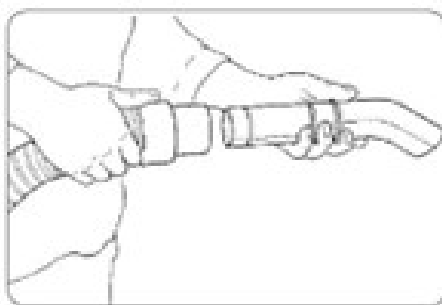

Nota: la manguera con sus terminales y los accesorios de aspiración no están incluidos en el equipamiento ESTÁNDAR. Póngase en contacto con su distribuidor (o DEPURECO) para obtener información sobre los diferentes tipos de accesorios OPCIONALES que se pueden utilizar para este modelo específico de aspiradora.

⚠ ¡ATENCIÓN!

La siguiente operación debe ser realizada por un electricista.

Compruebe que la línea de alimentación corresponde a la tensión y frecuencia indicadas en la placa de características del aspirador y que está conectada a tierra de manera eficaz.

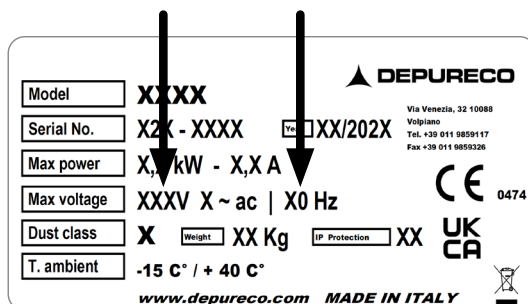

- Por último, inserte el enchufe (suministrado de serie) en la toma.



¡ATENCIÓN!

La toma de corriente para alimentar la aspiradora debe estar protegida por un interruptor de desconexión de red conforme a las normas CE.

¡ATENCIÓN!

No introduzca el enchufe en la toma con las manos mojadas. No está permitido el uso de alargadores. Antes de enchufar el aspirador a la toma de corriente, asegúrese de que:

- El cable de alimentación está intacto y en perfecto estado.
- La tensión de la línea de alimentación corresponde a la tensión indicada en la placa de características de la aspiradora.
- El enchufe está correctamente insertado en la toma de corriente.
- La manguera está correctamente insertada y bloqueada en la boquilla de aspiración.
- Que el recipiente colector esté correctamente colocado y fijado al aspirador.
- El tubo de salida del líquido se introduce en la tobera y se fija con una abrazadera adecuada, como se muestra en la figura.



4. SECCIÓN DE FUNCIONAMIENTO

4.1. COMANDO DESCRIPCIÓN

¡ATENCIÓN!

- Antes de proceder a utilizar el aspirador, es necesario cumplir con la sección 2.2 'Requisitos de seguridad'.
- El aspirador sólo puede ser utilizado por personal autorizado que haya leído estas instrucciones de uso y mantenimiento. El usuario del aparato y el técnico de mantenimiento que realicen trabajos permitidos en el aspirador deberán recibir la formación, información y capacitación adecuadas de acuerdo con la legislación vigente en materia de seguridad laboral y utilizar los equipos de protección individual (EPI) prescritos para las distintas operaciones, como calzado de seguridad, guantes, gafas protectoras, mascarilla, etc. El usuario debe respetar la normativa vigente en materia de materiales aspirados y su eliminación.
- Antes de un nuevo ciclo de trabajo, el personal encargado debe comprobar que están garantizadas las condiciones normales de funcionamiento seguro del aspirador y, en particular, los dispositivos de seguridad y los resguardos de protección que intervienen en la operación.
- En caso de pausas de trabajo prolongadas y al finalizar el uso, apague el aparato con el interruptor del aparato y desenchúfelo de la red eléctrica.

M70 OIL

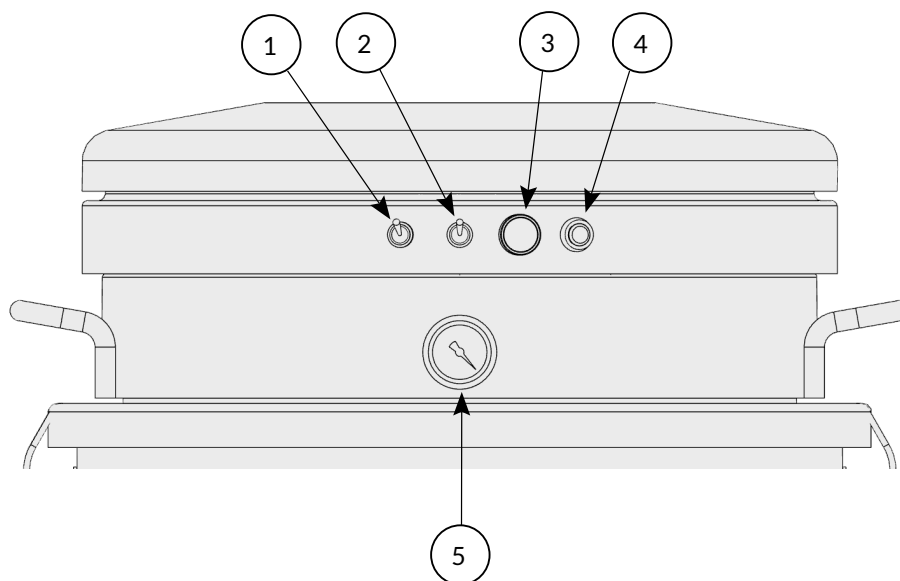

1. Interruptor ON-OFF primer motor
2. Interruptor ENCENDIDO-APAGADO del segundo motor
3. Luz azul REINICIO AL ALCANZAR EL NIVEL MÁXIMO
4. Luz roja de advertencia NIVEL MÁXIMO DEL CONTENEDOR
5. Vacuómetro OBSTRUCCIÓN DEL FILTRO
6. Interruptor Encendido-apagado del tercer motor
7. Interruptor Bomba de escape ON-OFF



M100 OIL

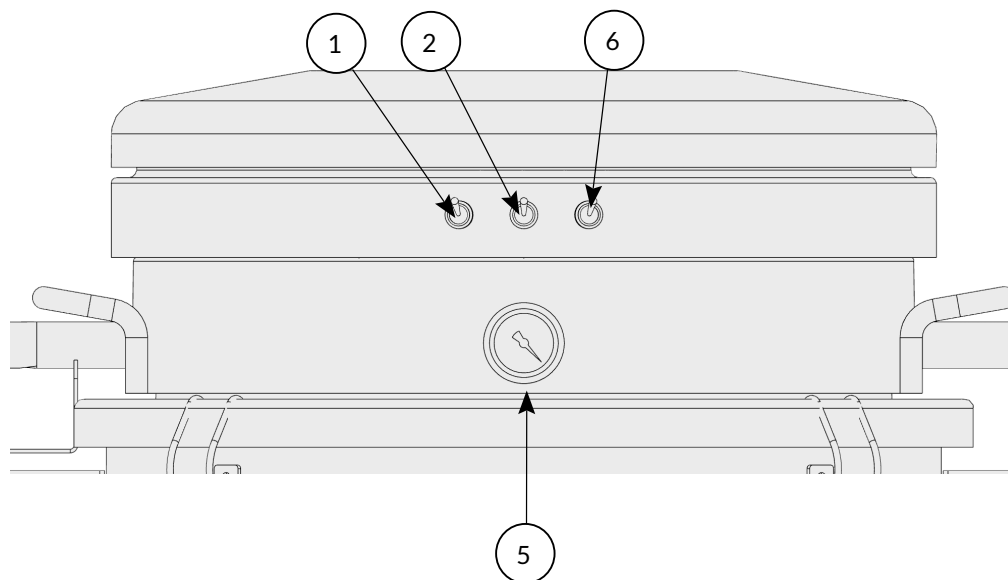

M130 OIL P

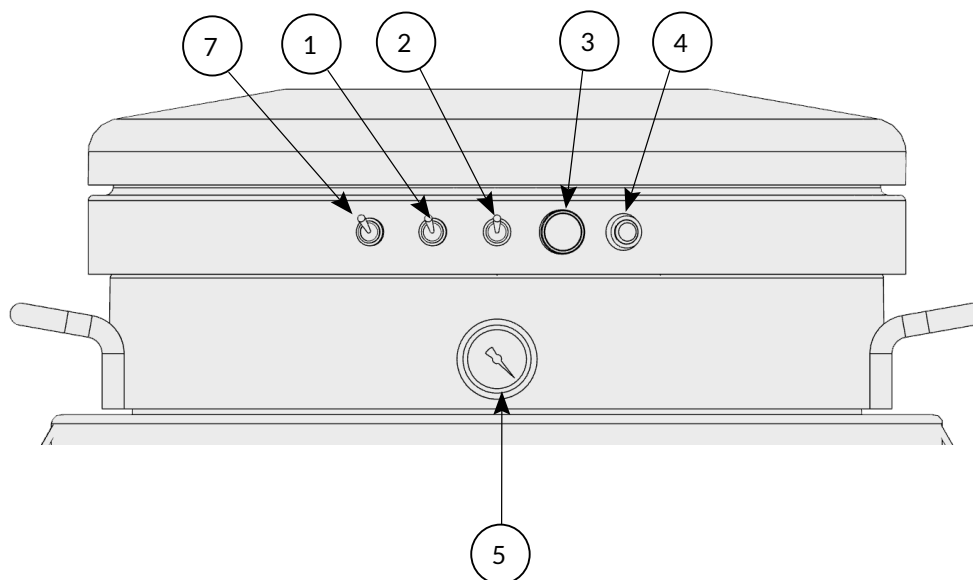

1. Interruptor **ON-OFF** primer motor
2. Interruptor **ENCENDIDO-APAGADO** del segundo motor
3. Luz azul **REINICIO AL ALCANZAR EL NIVEL MÁXIMO**
4. Luz roja de advertencia **NIVEL MÁXIMO DEL CONTENEDOR**
5. Vacuómetro **OBSTRUCCIÓN DEL FILTRO**
6. Interruptor **Encendido-apagado** del tercer motor
7. Interruptor **Bomba de escape ON-OFF**



4.2. CICLO DE TRABAJO

Antes de poner en marcha la aspiración, es necesario cumplir el apartado 2.2 "Requisitos de seguridad". En particular:

- Asegúrese de que el cable de alimentación no está dañado y se encuentra en perfecto estado.
- Antes de enchufarlo, asegúrese de que el voltaje de la línea de alimentación corresponde al indicado en la placa de características del aparato.
- Asegúrese de que la clavija de alimentación está correctamente insertada en la toma de corriente.
- Asegúrese de que el brazo o la manguera de aspiración están correctamente insertados y bloqueados en la boquilla de aspiración.
- Asegúrese de que el recipiente de recogida de residuos (si existe) esté correctamente colocado y bloqueado debajo de la cámara del aspirador.
- Asegúrese de que el sistema de recogida de bolsas sin fin (si está instalado) está correctamente colocado y bloqueado debajo de la cámara del aspirador y que el segmento de bolsas está listo para su uso.

¡ATENCIÓN!

Para mover el aspirador, utilice las asas previstas para tal fin (Parte 5, apartado 1.2).

¡ATENCIÓN!

No mueva el aspirador mientras esté en funcionamiento.

Para iniciar la aspiración, proceda del siguiente modo:

- Bloquee el aspirador mediante la palanca situada en la rueda giratoria, tal como se muestra en la figura.

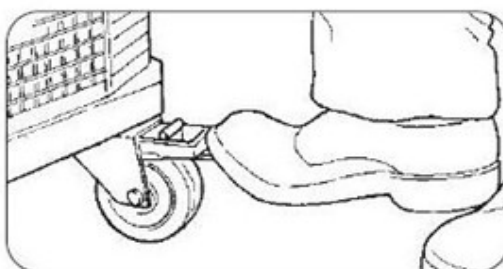

- Sujete el extremo de la manguera con el accesorio de aspiración elegido o coloque el extremo del brazo de aspiración en el punto de aspiración.

M70 OIL - M130 OIL P

- Accione uno de los interruptores (partes 1 y 2, apartado 4.1) e inicie la aspiración.
- Para obtener una mayor potencia de aspiración, se puede activar el segundo motor accionando los demás interruptores.
- Para apagar el aspirador, deben desactivarse los interruptores activados anteriormente.
- Durante la aspiración, cuando se alcance el nivel máximo de líquido aspirado, se encenderá el indicador rojo (Parte 4, apartado 4.1) y la máquina interrumpirá automáticamente la aspiración; por lo tanto, será necesario vaciar el líquido del depósito (véase el apartado 4.3)

M100 OIL

- Accione uno de los interruptores (partes 1, 2 y 6, apartado 4.1) e inicie la aspiración.
- Para una mayor potencia de aspiración, el segundo y/o tercer motor pueden activarse accionando los otros interruptores.
- Para apagar el aspirador, deben desactivarse los interruptores activados anteriormente.
- Durante la aspiración, cuando se alcance el nivel máximo de líquido aspirado, interrumpa la aspiración; por lo tanto, será necesario proceder a la expulsión del líquido del depósito (véase el apartado 4.4)



¡ATENCIÓN!

El modelo M100 OIL está equipado con un flotador (pieza n.º 9, sección 1.2) que debe estar siempre correctamente colocado dentro de su jaula. Antes de cada uso, es imprescindible comprobar su correcta colocación y asegurarse de que no presente signos de desgaste ni daños. El flotador permite una aspiración segura de los aceites y, al alcanzar el nivel máximo del líquido, cierra la cámara de aspiración, impidiendo así que los aceites lleguen al cabezal de aspiración.

TODOS LOS MODELOS

¡ATENCIÓN!

Durante el funcionamiento, evite pisar, aplastar, tirar o dañar el cable de conexión a la red eléctrica. Evite desconectar el cable de la red sólo tirando del enchufe (no tire del propio cable). Cuando sustituya el cable de conexión a la red, sustitúyalo únicamente por uno del mismo tipo que el original instalado. La sustitución debe realizarla el fabricante o personal cualificado equivalente.

Los responsables de la seguridad de la planta deben garantizar que:

- Debe evitarse cualquier uso o maniobra indebidos.
- Los dispositivos de seguridad no se retiran ni se manipulan.
- Se realizan trabajos de mantenimiento periódicos.
- Las piezas de la máquina (accesorios, taladros, etc.) no deben modificarse por ningún motivo para adaptarlas a dispositivos adicionales.
- Sólo deben utilizarse recambios originales Depureco.
- Evite enrollar o doblar la manguera durante la operación de aspiración.

4.3. CONTROL DE LA VELOCIDAD DEL AIRE

En la parte frontal del aparato hay instalado un vacuómetro (Parte 5, apartado 4.1) (en los modelos en los que esté previsto) que indica el grado de vacío en el interior del aspirador. A medida que aumenta el vacío, se produce una reducción proporcional de la potencia de aspiración.

Si la presión atmosférica desciende a 220 mbar, hay que actuar de inmediato.

- Compruebe si la manguera y/o el accesorio de aspiración están obstruidos y elimine la causa de la obstrucción.
- Detener el trabajo y sustituir los filtros.

¡ATENCIÓN!

No utilice el aspirador con el filtro obstruido.



4.4. OPERACIÓN DE DESCARGA DE LÍQUIDOS DEL CONTENEDOR

⚠ ¡ATENCIÓN!

Utilizar los EPI adecuados (mascarilla antipolvo, guantes de látex, gafas, etc.).

M70 OIL

Para vaciar completamente los líquidos residuales del recipiente, utilice la manguera especial para el vaciado manual, fijada a la base del recipiente y sujeta mediante una abrazadera al bastidor del aspirador.

⚠ ¡ATENCIÓN!

En la salida del tubo de desagüe, coloque un recipiente adecuado para recoger el agua y dirija el chorro de salida hacia dicho recipiente, con el fin de no verter líquidos al medio ambiente ni ensuciar con ellos la zona de trabajo

⚠ ¡ATENCIÓN!

Solo una vez que se haya vaciado el depósito se podrá reanudar la aspiración.

Para reanudar la aspiración, proceda de la siguiente manera:

- Desconectar los interruptores de los motores (partes 1 y 2, apartado 4.1).
- Pulse el botón azul (Parte 3, apartado 4.1) para restablecer el estado de nivel máximo.
- En este momento, el indicador rojo (Parte 3, apartado 4.1) se apaga.
- Siga los pasos descritos anteriormente para poner en marcha la aspiración.

Para mover el aspirador, utilice la asa situada en el bastidor (pieza n.º 6, apartado 1.2).

M100 OIL

Para vaciar completamente los líquidos residuales del recipiente, utilice el grifo específico para el vaciado manual, situado en la base del recipiente.

Para vaciar el recipiente, proceda de la siguiente manera:

- Desconectar los interruptores de los motores (partes 1 y 2, apartado 4.1).
- Desconecta el aspirador de la red eléctrica.
- Abra la válvula de purga (D).



⚠ ¡ATENCIÓN!

Colocar un recipiente adecuado debajo de la salida del grifo de descarga y dirigir el chorro hacia dicho recipiente, con el fin de evitar que los líquidos se derramen en el entorno y ensucien la zona de trabajo

⚠ ¡ATENCIÓN!

Solo una vez que se haya vaciado el depósito se podrá reanudar la aspiración.

⚠ ¡ATENCIÓN!

Cierre la válvula de bola antes de volver a realizar la aspiración.

Para reanudar la aspiración, proceda de la siguiente manera:

- Cierre la válvula de desagüe (D).
- Conecta el aspirador a la red eléctrica.
- Siga los pasos descritos anteriormente para poner en marcha la aspiración.



M130 OIL P

Este modelo cuenta con dos sistemas de vaciado de líquidos del recipiente: el vaciado manual y el vaciado mediante una bomba específica.

Para vaciar completamente los líquidos residuales del recipiente mediante descarga manual, utilice la manguera específica para descarga manual, fijada a la base del recipiente y sujeta con una abrazadera al bastidor del aspirador.

⚠ ¡ATENCIÓN!

En la salida del tubo de desagüe, coloque un recipiente adecuado para recoger el agua y dirija el chorro de salida hacia dicho recipiente, con el fin de no verter líquidos al medio ambiente ni ensuciar con ellos la zona de trabajo

Para vaciar completamente los líquidos residuales del recipiente mediante la bomba de vaciado específica, proceda de la siguiente manera:

- Abra la palanca de la válvula tal y como se muestra en la figura para permitir que salga el líquido.



⚠ ¡ATENCIÓN!

En la salida del tubo de desagüe, coloque un recipiente adecuado para recoger el agua y dirija el chorro de salida hacia dicho recipiente, con el fin de no verter líquidos al medio ambiente ni ensuciar con ellos la zona de trabajo

- Accione el interruptor de la bomba de vaciado (punto 7, apartado 1.2) para poner en marcha la bomba de vaciado.
- Para detener la descarga, desactive el interruptor que habías activado anteriormente.

⚠ ¡ATENCIÓN!

Solo una vez que se haya vaciado el depósito se podrá reanudar la aspiración.

⚠ ¡ATENCIÓN!

Cierre la válvula de bola antes de volver a realizar la aspiración.

⚠ ¡ATENCIÓN!

No utilice el aspirador en el modo de expulsión de líquidos con la válvula de descarga cerrada. En esta situación, el hecho de que los líquidos no se expulsan podría dañar la bomba de descarga.

Para reanudar la aspiración, proceda de la siguiente manera:

- Desconectar los interruptores de los motores (partes 1 y 2, apartado 4.1).
- Desconecte el interruptor de la bomba de vaciado (Parte 7, apartado 4.1).
- Pulse el botón azul (Parte 3, apartado 4.1) para restablecer el estado de nivel máximo.
- En este momento, el indicador rojo (Parte 3, apartado 4.1) se apaga.
- Siga los pasos descritos anteriormente para poner en marcha la aspiración.

Para mayor comodidad, enrolle el tubo de escape alrededor del gancho y, para mover el aspirador, utilice la barra de sujeción del chasis (punto 6, apartado 1.2).

TODOS LOS MODELOS

♻ ¡ATENCIÓN!

Los residuos deben eliminarse de acuerdo con la legislación vigente en el país donde se utilice el aspirador - para Italia D.Lgs. 152/2006 en su versión modificada.



4.5. OPERACIÓN DE VACIADO DE SÓLIDOS DEL CONTENEDOR

⚠ ¡ATENCIÓN!

El recipiente no sólo debe vaciarse cuando esté lleno, sino también al final de cada ciclo de trabajo y antes de ser transportado. Durante esta operación, utilice los EPI adecuados (guantes, mascarilla antipolvo, gafas protectoras, etc.).

👉 ¡ATENCIÓN!

En función del tipo de material aspirado y de la cantidad, es necesario controlar periódicamente el contenedor de residuos, evitando que se llene en exceso.

⚠ ¡ATENCIÓN!

Antes de proceder al vaciado, apague la máquina y bloquear el aspirador mediante la palanca situada en la rueda giratoria

M70 OIL - M130 OIL P

Para vaciar el recipiente de residuos sólidos, asegúrese de que la máquina no esté en funcionamiento y proceda de la siguiente manera:

- Desenchufe el conector (A) de la toma (B) desmontable situada en el bastidor (pieza 6, apartado 1.2).

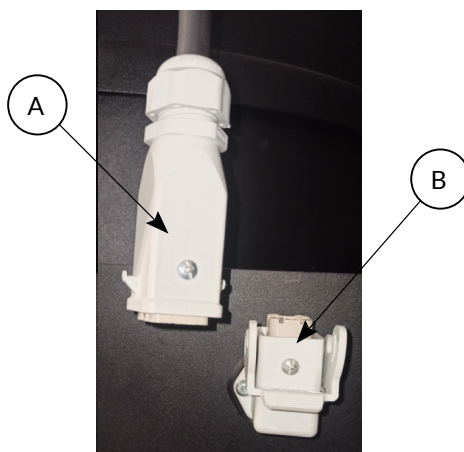

- Desbloquee los dos ganchos (C) que fijan el cabezal (Parte 1, apartado 1.2) a la cámara (Parte 2, apartado 1.2) en la que se encuentra el filtro.

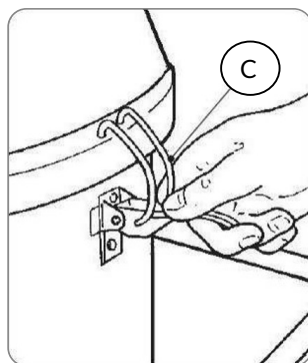

- Retire el cabezal y colóquelo en el banco de trabajo.
- Desbloquee los dos ganchos (C) que fijan la cámara (Pieza 2, apartado 1.2) al recipiente (Pieza 4, apartado 1.2) y, a continuación, retire la cámara.



- Extraiga con cuidado la cesta del recipiente y, a continuación, retire minuciosamente los residuos sólidos del líquido aspirado tanto de la cesta como, si fuera necesario, del recipiente.
- Para volver a colocar y montar las piezas, siga los pasos descritos anteriormente en orden inverso.

M100 OIL

Para vaciar el recipiente de residuos sólidos, asegúrese de que la máquina no esté en funcionamiento y proceda de la siguiente manera:

- Desconecta el aspirador de la red eléctrica.
- Desbloquee el contenedor levantando la palanca correspondiente (punto 7, apartado 1.2).

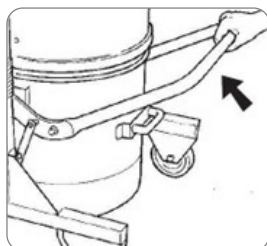

- Extraiga el depósito del aspirador utilizando el asa prevista para ello.
- Saca la jaula interior (E) (con el flotador incluido) del recipiente



- Saca la cesta (con el filtro interno lavable incluido) del interior del recipiente tirando de las asas situadas a los lados.
- Vacíe el cestillo de los residuos que haya en su interior.
- Para volver a colocar y montar las piezas, siga los pasos descritos anteriormente en orden inverso.

¡ATENCIÓN!

Al vaciar la cubeta interior, no dañe el flotador que se encuentra en su interior.

TODOS LOS MODELOS

¡ATENCIÓN!

Si el contenedor pesa más de 15 kg, otra persona debe ayudar.

¡ATENCIÓN!

Los residuos deben eliminarse de acuerdo con la legislación vigente en el país donde se utilice el aspirador - para Italia D.Lgs. 152/2006 en su versión modificada.

4.6. ALMACENAMIENTO - DESMANTELAMIENTO

Retirar el filtro y limpiarlo, vaciar el contenedor de residuos y guardarlo colocando el aspirador en un lugar protegido de las inclemencias del tiempo, a temperaturas comprendidas entre -15 °C y 40 °C, y cubrirlo con una lona de nailon para evitar la acumulación de polvo.



5. SECCIÓN DE MANTENIMIENTO

¡ATENCIÓN!

El mantenimiento extraordinario del aspirador sólo debe ser realizado por técnicos especializados autorizados por el distribuidor DEPURECO.

5.1. NOTAS INFORMATIVAS

La máxima fiabilidad de la aspiradora y los mínimos costes de mantenimiento son el resultado de un programa de mantenimiento e inspección planificado y seguido escrupulosamente durante toda la vida útil de la aspiradora. Esto es importante:

- Cumplimiento estricto de los intervalos de mantenimiento establecidos y de la frecuencia de los trabajos de mantenimiento en función de las necesidades específicas en relación con el ciclo de producción de la aspiradora.
- Utilice siempre herramientas en perfecto estado y especialmente fabricadas para la operación a realizar; el uso de equipos inadecuados e ineficaces puede causar daños graves.
- Cualquier otra intervención necesaria para eliminar averías o fallos de funcionamiento deberá ser expresamente autorizada por el fabricante.
- Para reparaciones importantes, es aconsejable dirigirse al distribuidor autorizado, cuyo personal especializado, dotado de todos los conocimientos tecnológicos de la construcción original de fábrica, está siempre de guardia y puede intervenir rápidamente.
- El aspirador debe ser desmontado, limpiado y reparado por el usuario en la medida en que ello sea posible sin poner en peligro al personal de mantenimiento ni a terceros. Las precauciones adecuadas incluyen la descontaminación previa al desmontaje, medidas para la ventilación forzada filtrada de la sala en la que se desmonta la unidad, la limpieza de la zona de mantenimiento y un equipo de protección personal adecuado.
- El fabricante o una persona cualificada deben, al menos una vez al trimestre (o con mayor frecuencia en función del ciclo de trabajo y las condiciones de uso), comprobar que los filtros no estén dañados y verificar el correcto funcionamiento de los dispositivos de control.

¡ATENCIÓN!

Tras los trabajos de mantenimiento o reparación, todos los objetos contaminados que no puedan limpiarse satisfactoriamente deberán introducirse en bolsas impermeables y eliminarse de acuerdo con la legislación aplicable.

5.2. NORMAS GENERALES DE SEGURIDAD

¡ATENCIÓN!

Todas las operaciones de mantenimiento, reparación o limpieza deben realizarse con el enchufe desconectado de la toma de corriente (y el aire desconectado para el sistema CCA). Deben utilizarse los EPI adecuados (ropa de protección, gafas y/o guantes, etc.) en función del trabajo que se vaya a realizar.

Coloque un cartel en la aspiradora que indique:

"MÁQUINA EN MANTENIMIENTO NO ARRANCA"

Antes de reanudar el servicio, vuelva a comprobar todo el sistema de acuerdo con los procedimientos de puesta en marcha.

Después de cada operación de mantenimiento, realice algunos ciclos de prueba para comprobar el correcto funcionamiento de la máquina. El incumplimiento de estas precauciones puede provocar lesiones graves al personal.

Los trabajos de mantenimiento deben ser realizados por técnicos especializados y formados en las áreas específicas, que para esta máquina son:

- Mantenimiento mecánico.
- Mantenimiento eléctrico.



Es precisamente el deber del **Jefe de Seguridad** garantizar la profesionalidad y competencia de dichas personas.

Antes de iniciar una operación de mantenimiento, el responsable de seguridad debe:

- Mantenga la zona de trabajo libre de extraños.
- Asegúrese de que las herramientas necesarias estén al alcance del técnico de mantenimiento y en buen estado.
- Asegúrese de que el técnico de mantenimiento está equipado con el equipo de protección individual necesario para la operación específica (guantes, gafas, calzado, mascarilla, etc.).
- Asegúrese de que el técnico de mantenimiento ha leído atentamente las instrucciones de este manual y está plenamente familiarizado con el funcionamiento del aspirador y sus componentes.
- Compruebe que la iluminación es suficiente y proporcione lámparas portátiles de 24 voltios si es necesario.

Antes de iniciar los trabajos de mantenimiento, el técnico de mantenimiento debe desconectar todos los suministros eléctricos y poner el aspirador en estado de parada de seguridad y desconectar la conexión de aire comprimido (si procede).

¡ATENCIÓN!

En caso de que sea absolutamente necesario trabajar con la alimentación conectada, cuando así lo exija el Decreto Legislativo 81/08, el técnico de mantenimiento deberá mantenerse a una distancia de seguridad, tener los botones de parada al alcance de la mano y no introducir nunca las manos en el volumen de descarga. Al final de la intervención y antes de reanudar el servicio, el técnico de mantenimiento debe volver a comprobar la funcionalidad de los dispositivos de seguridad y la integridad de las protecciones.

Los trabajos en motores u otros componentes eléctricos sólo podrán ser realizados por un técnico de mantenimiento eléctrico especialmente formado y autorizado por el responsable de seguridad.

¡ATENCIÓN!

Después de cualquier trabajo de mantenimiento, el responsable de seguridad está obligado a garantizar el estado seguro de la aspiradora y de sus dispositivos de protección.

Antes de cada turno:

- Compruebe que el cable de alimentación y el enchufe no estén dañados: sustitúyalos inmediatamente si presentan signos de desgaste, utilizando un cable del mismo tipo (información c/o DEPURECO) - esta operación es responsabilidad exclusiva de un electricista.
- Compruebe la integridad de los símbolos de seguridad (pictogramas) del aspirador.
- Compruebe que el contenedor de residuos / bolsa sin fin esté vacío y correctamente fijado debajo del aspirador.
- Compruebe que el filtro funciona correctamente comprobando la luz de advertencia o el vacuómetro.
- Compruebe la integridad de la manguera de aspiración y de los accesorios que se van a utilizar.

¡ATENCIÓN!

La manguera, si está perforada, disminuye la potencia de aspiración y dispersa el polvo en el aire.



5.3. SUSTITUCIÓN DEL FILTRO PRIMARIO

⚠ ¡ATENCIÓN!

Utilizar los EPI adecuados (mascarilla antipolvo, guantes de látex, gafas, etc.).

Para el sustitución de filtros principal funcionan de la siguiente manera:

- Apague la máquina.
- Desconecte el aspirador de la red eléctrica y, si lo tiene, desconecte el enchufe de la toma situada en el chasis.
- Desbloquee los dos ganchos (C) que sujetan el cabezal.

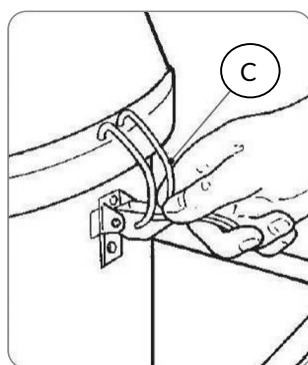

- Retire el cabezal y colóquelo en el banco de trabajo.
- Levanta el soporte del cartucho oleorrepelente (F) y colócalo sobre la mesa de trabajo.

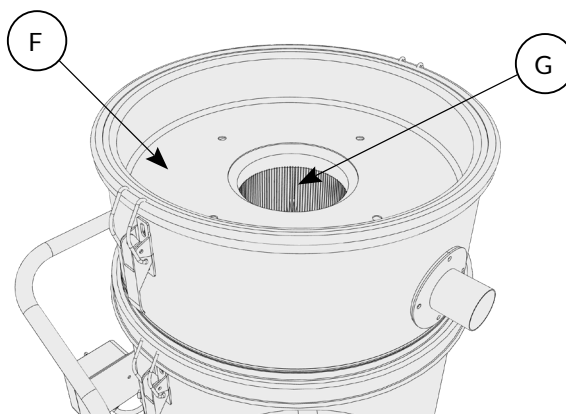

- Desatornilla los tornillos y retira el cartucho (G).

♻ ¡ATENCIÓN!

Retire el filtro, colóquelo dentro de una bolsa de plástico, ciérrela y deséchelo de acuerdo con la legislación vigente para el tipo de material aspirado.

⚠ UTILICE SÓLO FILTROS DEPURECO ORIGINALES

⚠ PARA RETIRAR EL FILTRO REALICE LAS SIGUIENTES OPERACIONES.



5.4. LAVADO O SUSTITUCIÓN DEL FILTRO LAVABLE

⚠ ¡ATENCIÓN!

Utilizar los EPI adecuados (mascarilla antipolvo, guantes de látex, gafas, etc.).

M100 OIL

Para el limpieza o sustitución del filtro lavable funcionan de la siguiente manera:

- Apague la máquina.
- Desconecte el aspirador de la red eléctrica.
- Desbloquee el contenedor levantando la palanca correspondiente (punto 7, apartado 1.2).

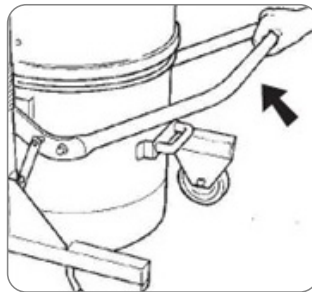

- Extraiga el depósito del aspirador utilizando el asa prevista para ello.
- Saca la jaula interior (E) (con el flotador incluido) del envase.



- Saca la cesta (con el filtro interno lavable incluido) del interior del recipiente tirando de las asas situadas a los lados.
- Vacíe el cestillo de los residuos que haya en su interior y retire el filtro lavable.
- Lava el filtro con agua; si el lavado no elimina la causa de la obstrucción, es necesario sustituirlo.



OPCIÓN DE FILTRO LAVABLE

M70 OIL - M130 OIL P

Para el limpieza o sustitución del filtro lavable funcionan de la siguiente manera:

- Apague la máquina.
- Desconecte el aspirador de la red eléctrica y desenchufe el cable de la toma situada en el chasis.
- Desbloquee los dos ganchos (C) que sujetan el cabezal.

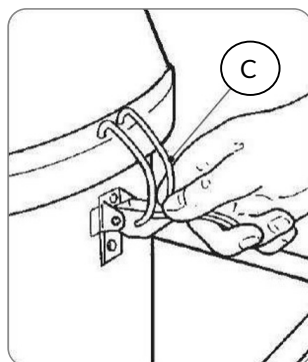

- Retire el cabezal y colóquelo en el banco de trabajo.
- Desbloquee los dos ganchos (C) que fijan la cámara (Pieza 2, apartado 1.2) al recipiente (Pieza 4, apartado 1.2) y, a continuación, retire la cámara.
- Saca la cesta del interior del recipiente tirando de las asas situadas a los lados.
- Vacíe el cestillo de los residuos que haya en su interior y retire el filtro lavable.
- Lava el filtro con agua; si el lavado no elimina la causa de la obstrucción, es necesario sustituirlo.

TODOS LOS MODELOS

¡ATENCIÓN!

Retire el filtro, colóquelo dentro de una bolsa de plástico, ciérrela y deséchelo de acuerdo con la legislación vigente para el tipo de material aspirado.

⚠ UTILICE SÓLO FILTROS DE PURECO ORIGINALES

⚠ PARA RETIRAR EL FILTRO REALICE LAS SIGUIENTES OPERACIONES.



5.5. LIMPIEZA DEL RECIPIENTE

¡ATENCIÓN!

Utilizar los EPI adecuados (mascarilla antipolvo, guantes de látex, gafas, etc.).

¡ATENCIÓN!

En función del tipo de material aspirado y de la cantidad, es necesario controlar periódicamente el contenedor de residuos, evitando que se llene en exceso.

¡ATENCIÓN!

Antes de proceder al vaciado, apague la máquina y bloquear el aspirador mediante la palanca situada en la rueda giratoria

Para vaciar completamente el recipiente de residuos líquidos y sólidos, proceda de la siguiente manera:

- Apague la máquina.
- Desconecte el aspirador de la red eléctrica.
- Realice las operaciones de descarga de líquidos del recipiente y de vaciado de sólidos del recipiente tal y como se describe en los apartados 4.4 y 4.5, sin volver a montar el recipiente ni la cesta.
- Limpia con un chorro de agua las paredes interiores y el fondo del recipiente y de la cesta.
- Para volver a colocar y montar la cesta y el recipiente, siga los pasos descritos en los apartados 4.4 y 4.5 en orden inverso.



5.6. SI ALGO NO FUNCIONA

ANOMALÍA DETECTADA	POSIBLE CAUSA	REMEDIO RECOMENDADO
El aspirador no arranca.	Falta de suministro eléctrico.	<ul style="list-style-type: none">• Verifique la presencia de tensión en la toma.• Compruebe la integridad del enchufe y del cable de alimentación.• Póngase en contacto con el Servicio Técnico de DEPURECO.
	Luz roja encendida (Nivel máximo de capacidad del contenedor alcanzado)	<ul style="list-style-type: none">• Vaciado del depósito
Succión insuficiente.	Cesta de rejilla y/o filtro lavable de PET (opcional) obstruido	<ul style="list-style-type: none">• Limpiar la cesta y el filtro de PET o sustituir el filtro de PET (opcional).
Fuga de líquido del aspirador.	Abrazaderas de las mangueras de aspiración o escape sueltas.	<ul style="list-style-type: none">• Apriete bien las abrazaderas.
	Pistola de descarga defectuosa	<ul style="list-style-type: none">• Sustitución de la pistola



5.7. DESGUACE

¡ATENCIÓN!

En caso de desguace, deben retirarse todos los componentes de la aspiradora para evitar daños al medio ambiente, deben eliminarse de forma responsable, en vertederos adecuados de acuerdo con la normativa nacional pertinente. Las piezas del aspirador fabricadas en plástico, aluminio y acero pueden reciclarse llevándolas a los centros adecuados.

El símbolo del cubo de basura tachado en la etiqueta del aparato indica que este producto cumple la normativa sobre residuos de aparatos eléctricos y electrónicos. El abandono del aparato en el medio ambiente o su eliminación no autorizada está penado por la ley.

INSCRIPCIÓN EN EL REGISTRO DEL RAEE N° IT18090000010711

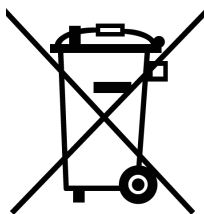



REGISTRO DE MANTENIMIENTO

MODELO: _____

MATRICOLA: _____

FECHA DE ENTREGA: _____

EMPRESA: _____

VIA: _____

N. _____

CIUDAD: _____

CÓDIGO POSTAL _____

ÁMBITO DE ACTIVIDAD: _____

TELÉFONO: _____

RESPONSABLE: _____

HORARIOS: _____

Depureco Industrial Vacuums Srl

Empresa sujeta a la gestión y coordinación COFISE spa

Via Venezia, 32 - 10088 Volpiano (TO)
Tel. +39 011 98.59.117
Fax. +39 011 98.59.326

www.depureco.com
depureco@depureco.com
depureco@documentipec.com

C.F. y P.I. 02258610357 - **Capital social:** € 25.000 i.v.
Turín Registro Mercantil - **R.E.A.** TO-1149668
Inscripción **RAEE** N° IT18090000010711



INTERVENCIÓN 1:

FECHA:

ASISTENCIA TÉCNICA:

TIPO DE INTERVENCIÓN:

INTERVENCIÓN 2:

FECHA:

ASISTENCIA TÉCNICA:

TIPO DE INTERVENCIÓN:

Depureco Industrial VacuumS Srl

Empresa sujeta a la gestión y coordinación COFISE spa

Via Venezia, 32 - 10088 Volpiano (TO)

Tel. +39 011 98.59.117

Fax. +39 011 98.59.326

www.depureco.com

depureco@depureco.com

depureco@documentipec.com

C.F. y P.I. 02258610357 - **Capital social:** € 25.000 i.v.

Turín Registro Mercantil - **R.E.A.** TO-1149668

Inscripción **RAEE** N° IT18090000010711



INTERVENCIÓN 3:

FECHA:

ASISTENCIA TÉCNICA:

TIPO DE INTERVENCIÓN:

INTERVENCIÓN 4:

FECHA:

ASISTENCIA TÉCNICA:

TIPO DE INTERVENCIÓN:

Depureco Industrial VacuumS Srl

Empresa sujeta a la gestión y coordinación COFISE spa

Via Venezia, 32 - 10088 Volpiano (TO)

Tel. +39 011 98.59.117

Fax. +39 011 98.59.326

www.depureco.com

depureco@depureco.com

depureco@documentipec.com

C.F. y P.I. 02258610357 - **Capital social:** € 25.000 i.v.

Turín Registro Mercantil - **R.E.A.** TO-1149668

Inscripción **RAEE** N° IT18090000010711

